

## Фрези прямі (обгоночні) із нижнім підшипником

**CMT ORANGE TOOLS™**



**7/8/906**

Негативний кут нахилу значно підвищує термін використання інструменту, забезпечує легкість обробки та гладкість обробленої поверхні. Нижнє розміщення підшипника дає можливість роботи з шаблоном.

**УВАГА:** Пил і тирса, отримані при роботі, дуже небезпечні для вашого здоров'я. Завжди надягайте захисні окуляри і респіратор.

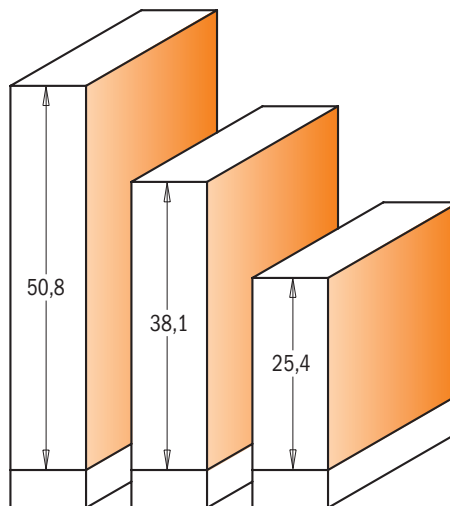
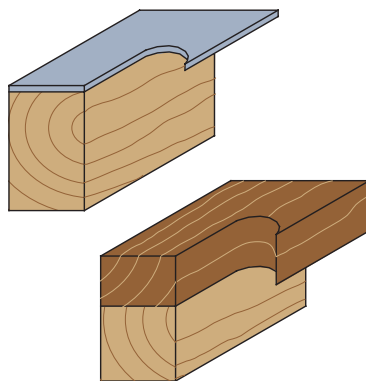

Малюнок в масштабі:1

I mm	D mm	L mm	Змінні частини			АРТИКУЛ S=Ø12mm	АРТИКУЛ S=Ø12,7mm	791.004.00	541.550.00	990.058.00
			АРТИКУЛ S=Ø6mm	АРТИКУЛ S=Ø6,35mm	АРТИКУЛ S=Ø8mm					
25,4	19	73,9	706.191.11	806.191.11	906.191.11					
25,4	19	86,5				906.691.11	806.691.11	791.004.00	541.550.00	990.058.00
38,1	19	92,9				906.692.11	806.692.11	791.004.00	541.550.00	990.058.00
50,8	19	109,5				906.690.11	806.690.11	791.004.00	541.550.00	990.058.00

Змінні частини 991.057.00 3/32" ключ hex

## Фрези прямі діамантові із нижнім підшипником

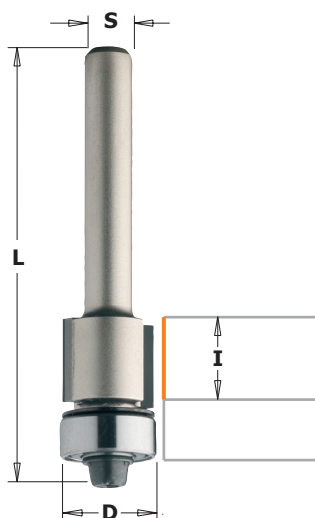

**7/8/906**

**X-TREME**

Завдяки діамантовим нолам ця фреза працює в 40 раз більше від фрези з ножами HW. Поставивши її на своєму верстаті, ви заощаджуєте і час, і гроші.



**40X**  
WIĘKSZA ŻYWIOTNOŚĆ  
W PORÓWNIANIU DO ŻEBROW WĘGLKOWYCH

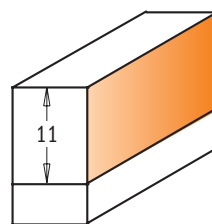
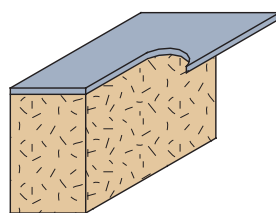

Малюнок в масштабі:1

I mm	D mm	L mm	Змінні частини			АРТИКУЛ S=Ø8mm	990.423.00	791.003.00	990.058.00	991.057.00
			АРТИКУЛ S=Ø6mm	АРТИКУЛ S=Ø6,35mm						
11	12,7	58,1	706.128.61	806.128.61	906.128.61					