

*Інструмент
не призначений
для професійного
використання.*

Переклад оригінальних інструкцій

www.blackanddecker.eu

KA900E

English
Українська

(Original instructions)
(Переклад оригінальних інструкцій)

6
12

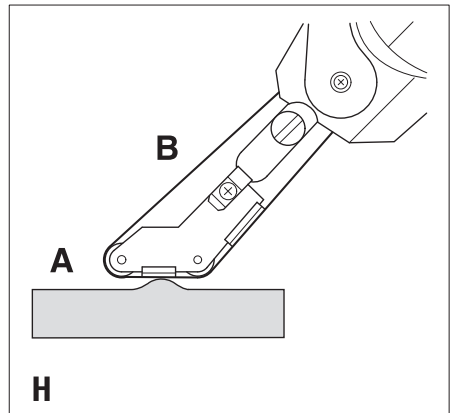
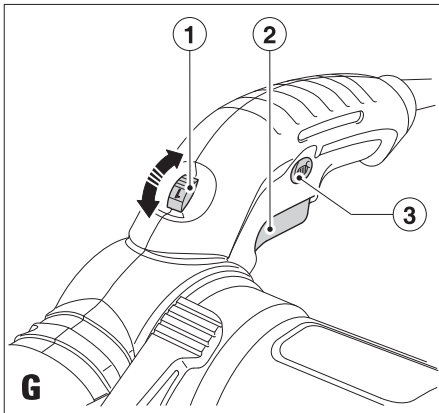
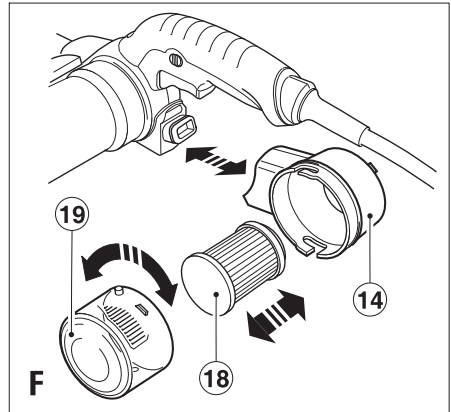
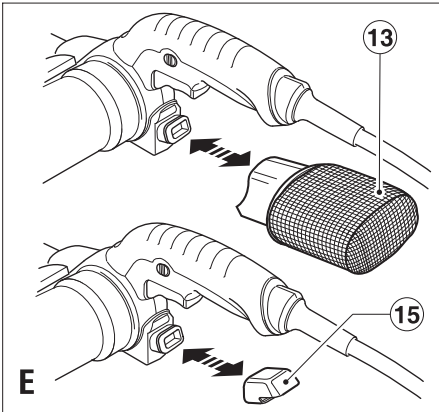
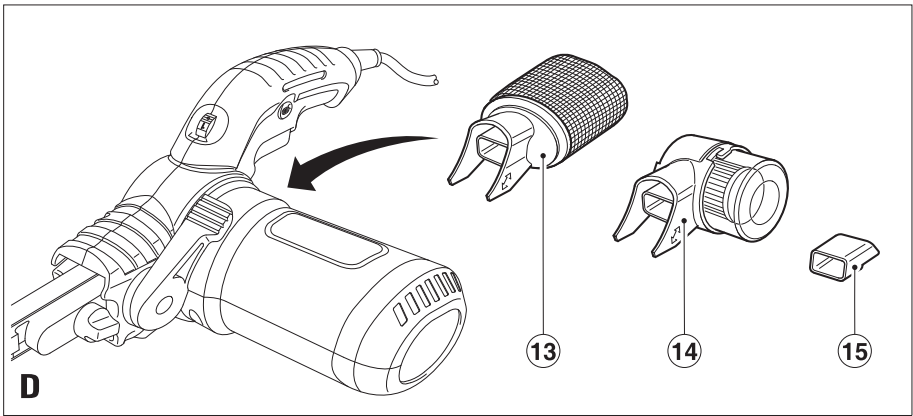

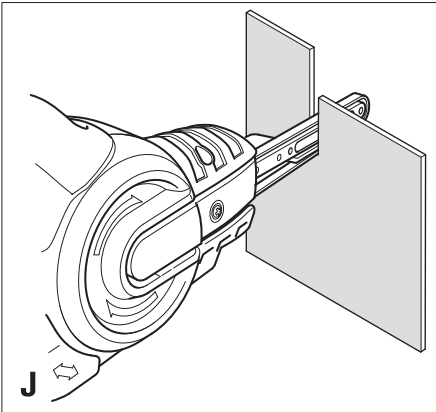
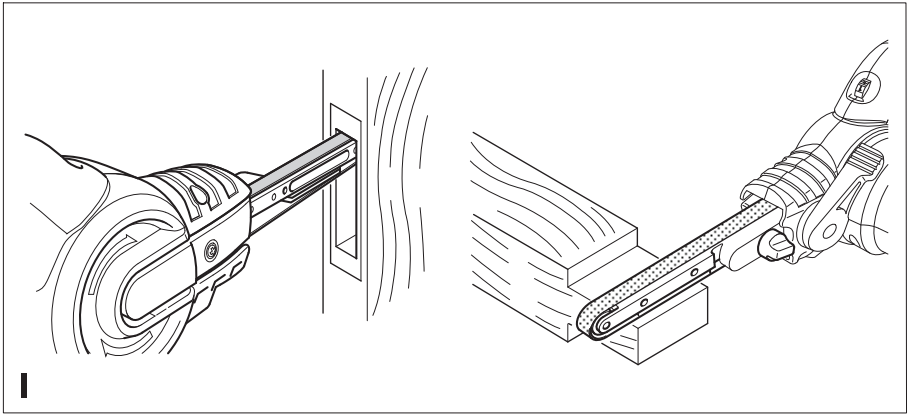

Intended use

Your BLACK+DEKCKER KA900E Powerfile™ sander has been designed for sanding wood, metal, plastics and painted surfaces. This tool is intended for consumer use only.

Safety instructions

General power tool safety warnings



Warning! Read all safety warnings and all instructions. Failure to follow all instructions may result in electric shock, fire and/or serious injury.

Save all warnings and instructions for future reference.

The term “power tool” in all of the warnings listed below refers to your mains operated (corded) power tool or battery operated (cordless) power tool.

1. **Work area safety**
 - a. **Keep work area clean and well lit.** Cluttered and dark areas invite accidents.
 - b. **Do not operate power tools in explosive atmospheres, such as in the presence of flammable liquids, gases or dust.** Power tools create sparks which may ignite the dust or fumes.
 - c. **Keep children and bystanders away while operating a power tool.** Distractions can cause you to lose control.
2. **Electrical safety**
 - a. **Power tool plugs must match the outlet. Never modify the plug in any way. Do not use any adapter plugs with earthed (grounded) power tools.** Unmodified plugs and matching outlets will reduce risk of electric shock.
 - b. **Avoid body contact with earthed or grounded surfaces such as pipes, radiators, ranges and refrigerators.** There is an increased risk of electric shock if your body is earthed or grounded.
 - c. **Do not expose power tools to rain or wet conditions.** Water entering a power tool will increase the risk of electric shock.
 - d. **Do not abuse the cord. Never use the cord for carrying, pulling or unplugging the power tool. Keep cord away from heat, oil, sharp edges or moving parts.** Damaged or entangled cords increase the risk of electric shock.
 - e. **When operating a power tool outdoors, use an extension cord suitable for outdoor use.** Use of a cord suitable for outdoor use reduces the risk of electric shock.
 - f. **If operating a power tool in a damp location is unavoidable, use a Residual Current Device (RCD)**
 - protected supply. Use of an RCD reduces the risk of electric shock.
3. **Personal safety**
 - a. **Stay alert, watch what you are doing and use common sense when operating a power tool. Do not use a power tool while you are tired or under the influence of drugs, alcohol or medication.** A moment of inattention while operating power tools may result in serious personal injury.
 - b. **Use personal protective equipment. Always wear eye protection.** Protective equipment such as dust mask, non-skid safety shoes, hard hat, or hearing protection used for appropriate conditions will reduce personal injuries.
 - c. **Prevent unintentional starting. Ensure the switch is in the off-position before connecting to power source and/or battery pack, picking up or carrying the tool.** Carrying power tools with your finger on the switch or energising power tools that have the switch on invites accidents.
 - d. **Remove any adjusting key or wrench before turning the power tool on.** A wrench or a key left attached to a rotating part of the power tool may result in personal injury.
 - e. **Do not overreach. Keep proper footing and balance at all times.** This enables better control of the power tool in unexpected situations.
 - f. **Dress properly. Do not wear loose clothing or jewellery. Keep your hair, clothing and gloves away from moving parts.** Loose clothes, jewellery or long hair can be caught in moving parts.
 - g. **If devices are provided for the connection of dust extraction and collection facilities, ensure these are connected and properly used.** Use of these devices can reduce dust related hazards.
4. **Power tool use and care**
 - a. **Do not force the power tool. Use the correct power tool for your application.** The correct power tool will do the job better and safer at the rate for which it was designed.
 - b. **Do not use the power tool if the switch does not turn it on and off.** Any power tool that cannot be controlled with the switch is dangerous and must be repaired.
 - c. **Disconnect the plug from the power source and/or the battery pack from the power tool before making any adjustments, changing accessories, or storing power tools.** Such preventive safety measures reduce the risk of starting the power tool accidentally.
 - d. **Store idle power tools out of the reach of children and do not allow persons unfamiliar with the power tool or these instructions to operate the power tool.**

Power tools are dangerous in the hands of untrained users.

- e. **Maintain power tools. Check for misalignment or binding of moving parts, breakage of parts and any other condition that may affect the power tools operation. If damaged, have the power tool repaired before use.** Many accidents are caused by poorly maintained power tools.
 - f. **Keep cutting tools sharp and clean.** Properly maintained cutting tools with sharp cutting edges are less likely to bind and are easier to control.
 - g. **Use the power tool, accessories and tool bits etc. in accordance with these instructions, taking into account the working conditions and the work to be performed.** Use of the power tool for operations different from those intended could result in a hazardous situation.
5. **Service**
- a. **Have your power tool serviced by a qualified repair person using only identical replacement parts.**
This will make sure that the safety of the power tool is maintained.

Additional power tool safety warnings



Warning! Additional safety warnings for sanders.

- ◆ **Hold the power tool by insulated gripping surfaces, because the sanding belt / sanding base may contact its own cord.** Cutting a "live" wire may make exposed metal parts of the power tool "live" could give the operator an electric shock.
- ◆ **Use clamps or another practical way to secure and support the workpiece to a stable platform.** Holding the work by hand or against your body leaves it unstable and may lead to loss of control.
- ◆ **Warning!** Contact with or inhalation of dust arising from sanding applications may endanger the health of the operator and possible bystanders. Wear a dust mask specifically designed for protection against dust and fumes and ensure that persons within or entering the work area are also protected.
- ◆ Thoroughly remove all dust after sanding.
- ◆ Take special care when sanding paint which is possibly lead based or when sanding some woods and metal which may produce toxic dust:
 - Do not let children or pregnant women enter the work area.
 - Do not eat, drink or smoke in the work area.
 - Dispose of dust particles and any other debris safely.
- ◆ The intended use is described in this instruction manual. The use of any accessory or attachment or performance

of any operation with this tool other than those recommended in this instruction manual may present a risk of personal injury and/or damage to property.

Safety of others

- ◆ This appliance is not intended for use by persons (including children) with reduced physical, sensory or mental capabilities, or lack of experience and knowledge, unless they have been given supervision or instruction concerning the use of the appliance by a person responsible for their safety.
- ◆ Children should be supervised to ensure that they do not play with the appliance.

Vibration

The declared vibration emission values stated in the technical data and the declaration of conformity have been measured in accordance with a standard test method provided by EN 60745 and may be used for comparing one tool with another. The declared vibration emission value may also be used in a preliminary assessment of exposure.

Warning! The vibration emission value during actual use of the power tool can differ from the declared value depending on the ways in which the tool is used. The vibration level may increase above the level stated.

When assessing vibration exposure to determine safety measures required by 2002/44/EC to protect persons regularly using power tools in employment, an estimation of vibration exposure should consider, the actual conditions of use and the way the tool is used, including taking account of all parts of the operating cycle such as the times when the tool is switched off and when it is running idle in addition to the trigger time.

Labels on tools

The following pictograms are shown on the tool along with the date code:



Warning! To reduce the risk of injury, the user must read the instruction manual.



Always wear gloves when working with metal workpieces.



Wear safety glasses or goggles when using the tool.



Wear ear protection when using this tool.



Fit the dust cassette before using the tool on wooden workpieces.



Remove the dust cassette and fit the deflector before using the tool on workpieces containing metal.

Electrical safety



This tool is double insulated; therefore no earth wire is required. Always check that the power supply corresponds to the voltage on the rating plate.

- ◆ If the supply cord is damaged, it must be replaced by the manufacturer or an authorised BLACK+DECKER Service Centre in order to avoid a hazard.

Features

Your tool has some or all of the following features:

1. Variable speed control knob
2. On/off switch
3. Lock-on button
4. Secondary handle
5. Belt tensioning lever
6. Belt tracking knob
7. Straight arm

Fig. A

9. Narrow arm (Where supplied)
10. Cranked arm (Where supplied)

Fig. D

13. Dustbag (Where supplied)
14. Dust cassette
15. Deflector

Assembly

Warning! Before assembly, make sure that the tool is switched off and unplugged.

Fitting and removing sanding arms (fig. A)

Before first use, you must fit a sanding arm to the tool. Your tool is supplied with the following:

- ◆ A straight arm (7, sanding width 13 mm).

These parts are also available as an accessory from your BLACK+DECKER dealer, (not available in Australia and New Zealand).

Fitting

- ◆ Make sure that the belt tensioning lever (5) is in the position shown.
- ◆ Loosen and remove the belt tracking knob (6).
- ◆ Remove the tape retaining the spring (8) (if present).
- ◆ Check that the spring (8) is located in its mounting hole.

- ◆ Position the arm (7, 9 or 10) as shown.
- ◆ Fit the belt tracking knob (6) and tighten it until the arm (7) is aligned with the tool.

Removing

- ◆ Remove the sanding belt (12) (if present) as described below.
- ◆ Loosen and remove the belt tracking knob (6).
- ◆ Remove the arm (7, 9 or 10).

Warning! Be careful not to lose the spring (8).

Fitting and removing sanding belts (fig. B)

Warning! The spring must be fitted. Be careful not to lose the spring (8).

Fitting

- ◆ Move the belt tensioning lever (5) to the front position (A).
- ◆ Make sure that the arrows on the inside of the sanding belt (12) face the same direction as the arrows (17) on the housing.
- ◆ Place the sanding belt (12) over the front pulley (11) and the rear pulley (16), sliding it through the slot in the housing.
- ◆ Move the belt tensioning lever (5) to the rear position (B).
- ◆ Adjust the belt tracking as described below.

Removing

- ◆ Move the belt tensioning lever (5) to the front position (A).
- ◆ Slide the sanding belt (12) off the pulleys.

Adjusting the sanding belt tracking (fig. C)

- ◆ Switch the tool on.
- ◆ Turn the belt tracking knob (6) as required until the sanding belt runs straight along the length of the arm.

Fitting and removing the dust cassette or the dust bag (fig. D, E and F)

Warning! Always remove the dustbag or dust cassette and fit the deflector when using the tool on metal workpieces.

Fitting

- ◆ Fit the dust cassette (14) or the dust bag (13) over the dust extraction outlet.
- ◆ Slide the item (13 or 14) onto the tool and make sure that it is securely located.

Removing

- ◆ To remove the dust cassette (14), or the dust bag (13), pull the item (13 or 14) to the rear and off the outlet.

Fitting and removing the deflector (fig. D and E)

Warning! The deflector must be used when sanding metal workpieces.

Fitting

- ◆ Fit the deflector (15) over the dust extraction outlet.
- ◆ Slide the deflector (15) on to the tool and make sure that it is securely located.

Removing

- ◆ To remove the deflector (15), pull the deflector to the rear and off the outlet.

Residual risks

Additional residual risks may arise when using the tool which may not be included in the enclosed safety warnings. These risks can arise from misuse, prolonged use etc.

Even with the application of the relevant safety regulations and the implementation of safety devices, certain residual risks cannot be avoided. These include:

- ◆ Injuries caused by touching any rotating/moving parts.
- ◆ Injuries caused when changing any parts, blades or accessories.
- ◆ Injuries caused by prolonged use of a tool. When using any tool for prolonged periods make sure you take regular breaks.
- ◆ Impairment of hearing.
- ◆ Health hazards caused by breathing dust developed when using your tool (example:- working with wood, especially oak, beech and MDF).

Use

Warning! Let the tool work at its own pace. Do not overload.

Variable speed control (fig. G)

The variable speed control (1) allows you to adapt the speed of the tool to the workpiece material.

Use a low speed setting when using a fine grit, when working with plastics or ceramics and when removing painted or varnished surfaces.

Use a high speed setting when using a coarse grit and when removing a lot of material.

- ◆ Set the variable speed control knob (1) to the required setting.

Switching on and off (fig. G)

- ◆ To switch the tool on, press the on/off switch (2).
- ◆ To switch the tool off, release the on/off switch (2).
- ◆ For continuous operation:
 - Press the on/off switch (2).
 - Press the lock-on button (3).
 - Release the on/off switch (2).

- ◆ To switch the tool off when in continuous operation, press and release on/off switch (2).

Emptying the dust cassette (fig. F)

The dust cassette (14) should be emptied every 10 minutes.

- ◆ Pull the dust cassette (14) to the rear and off the tool.
- ◆ Remove the cover (19) by twisting it counter-clockwise.
- ◆ Hold dust cassette (14) with the filter (18) facing down and shake the cassette (14) to empty the contents.
- ◆ Shake the cover (19) to empty the contents.
- ◆ Refit the cover (19) onto the dust cassette (14), twisting it clockwise until it locks into place.
- ◆ Refit the dust cassette (14) onto the tool.

Cleaning the dust cassette filter (fig. F) (Where supplied)

Warning! Do not brush or use compressed air or sharp objects to clean the filter. Do not wash the filter.

- ◆ The dust cassette filter (18) is re-usable & should be cleaned regularly.
- ◆ Empty the dust cassette (14) as described above.
- ◆ Pull the filter (18) off the dust cassette (14).
- ◆ Shake off the excess dust by tapping the filter (18) into a dustbin.
- ◆ Replace the filter (18).
- ◆ Fit the cover (19).
- ◆ Slide the dust cassette (14) on to the tool and make sure that it is securely located.

Emptying the dustbag (fig. E) (Where supplied)

The dustbag (13) should be emptied every 10 minutes of use.

- ◆ Pull the dustbag (13) to the rear and off the tool.
- ◆ Hold the spout down and shake the dustbag (13) to empty the contents.
- ◆ Slide the dustbag (13) on to the tool and make sure that it is securely located.

If necessary, the dustbag (13) can be removed from its frame and washed. Let it dry before refitting it.

Special applications (fig. H, I and J)

Cranked arm (fig. H) (Where supplied)

- ◆ Use section A for grooving or sanding in the centre of workpieces and in confined areas. Use section B for curved surfaces.

Straight arm (fig. I)

- ◆ Use the normal or narrow arms for general use, for slotting and for making joints.

Narrow arm (fig. J) (Where supplied)

- ◆ Use the narrow arm for finer detail, for cutting and for carving.

Hints for optimum use

- ◆ Always hold the tool with both hands.
- ◆ Do not exert too much pressure on the tool.
- ◆ Regularly check the condition of the sanding belt (12). Replace when necessary.
- ◆ Always sand with the grain of the wood.
- ◆ When sanding new layers of paint before applying another layer, use extra fine grit.
- ◆ Consult your retailer for more information on available accessories.

Maintenance

Your BLACK+DECKER tool has been designed to operate over a long period of time with a minimum of maintenance. Continuous satisfactory operation depends upon proper tool care and regular cleaning.

Warning! Before performing any maintenance, switch off and unplug the tool.

- ◆ Regularly clean the ventilation slots in your tool using a soft dry brush or dry cloth.
- ◆ Regularly clean the motor housing using a clean damp cloth. Do not use any abrasive or solvent-based cleaner.

Mains plug replacement (U.K. & Ireland only)

If a new mains plug needs to be fitted:

- ◆ Safely dispose of the old plug.
- ◆ Connect the brown lead to the live terminal in the new plug.
- ◆ Connect the blue lead to the neutral terminal.

Warning! No connection is to be made to the earth terminal.

Follow the fitting instructions supplied with good quality plugs.

Recommended fuse: 5 A.

Protecting the environment



Separate collection. This product must not be disposed of with normal household waste.



Separate collection of used products and packaging allows materials to be recycled and used again. Reuse of recycled materials helps prevent environmental pollution and reduces the demand for raw materials.

Local regulations may provide for separate collection of electrical products from the household, at municipal waste sites or by the retailer when you purchase a new product. BLACK+DECKER provides a facility for the collection and recycling of BLACK+DECKER products once they have reached the end of their working life. To take advantage of this service please return your product to any authorised repair agent who will collect them on our behalf.

You can check the location of your nearest authorised repair agent by contacting your local BLACK+DECKER office at the address indicated in this manual. Alternatively, a list of authorised BLACK+DECKER repair agents and full details of our after-sales service and contacts are available on the Internet at: www.2helpU.com.

Technical data

		KA900E TYPE 1
Voltage	V _{ac}	230
Power input	W	350
No-load speed	m/min	900-1600
Weight	kg	1.6

Level of sound pressure according to EN60745:

Sound pressure (L_{pA}) 84 dB(A), uncertainty (K) 3 dB(A)

Sound power (L_{WA}) 95 dB(A), uncertainty (K) 3 dB(A)

Vibration total values (triax vector sum) according to EN 60745:

Vibration emission value (a_h) 1.7 m/s², uncertainty (K) 1.5 m/s²

Should you find one day that your BLACK+DECKER product needs replacement, or if it is of no further use to you, do not dispose of it with household waste. Make this product available for separate collection.

EC declaration of conformity

MACHINERY DIRECTIVE



KA900E Powerfile™ sander

Black & Decker declares that these products described under "technical data" are in compliance with:

2006/42/EC, EN60745-1:2009+A11:2010,
EN60745-2-4:2009+A11:2011

These products also comply with directive 2014/30/EU & 2011/65/EU. For more information, please contact Black & Decker at the following address or refer to the back of the manual.

The undersigned is responsible for compilation of the technical file and makes this declaration on behalf of Black & Decker.

R. Laverick
Engineering Director
Black & Decker Europe, 210 Bath Road, Slough,
Berkshire, SL1 3YD
United Kingdom
25/11/2016

Guarantee

Black & Decker is confident of the quality of its products and offers an outstanding guarantee. This guarantee statement is in addition to and in no way prejudices your statutory rights. The guarantee is valid within the territories of the Member States of the European Union and the European Free Trade Area.

If a Black & Decker product becomes defective due to faulty materials, workmanship or lack of conformity, within 24 months from the date of purchase, Black & Decker guarantees to replace defective parts, repair products subjected to fair wear and tear or replace such products to make sure of the minimum inconvenience to the customer unless:

- ◆ The product has been used for trade, professional or hire purposes.
- ◆ The product has been subjected to misuse or neglect.
- ◆ The product has sustained damage through foreign objects, substances or accidents.
- ◆ Repairs have been attempted by persons other than authorised repair agents or Black & Decker service staff.

To claim on the guarantee, you will need to submit proof of purchase to the seller or an authorised repair agent. You can check the location of your nearest authorised repair agent by contacting your local Black & Decker office at the address indicated in this manual. Alternatively, a list of authorised Black & Decker repair agents and full details of our aftersales service and contacts are available on the Internet at: **www.2helpU.com**

Please visit our website **www.blackanddecker.co.uk** to register your new BLACK+DECKER product and to be kept up to date on new products and special offers. Further information on the BLACK+DECKER brand and our range of products is available at **www.blackanddecker.co.uk**.

Призначення

Ваша стрічкова шліфувальна машина KA900E Powerfile™ виробництва компанії BLACK+DECKER призначена для шліфування деревини, металу, пластмаси та фарбованих поверхонь. Даний інструмент призначено виключно для побутового використання.

Інструкції з техніки безпеки

Загальні правила безпеки при роботі з електроінструментом



Увага! Ознайомтесь з повним переліком попереджень та інструкцій. Невиконання будь-якої з інструкцій може стати причиною ураження електричним струмом, пожежі та/або серйозних травм.

Збережіть всі попередження та інструкції для використання в майбутньому.

Термін «електричний інструмент» в усіх наведених нижче попередженнях стосується ваших інструментів, які працюють від електромережі (мають кабель електроживлення) або акумуляторів (без кабелю).

1. Безпека в робочій зоні

- a. Підтримуйте чистоту робочої зони та забезпечте добре освітлення. Безлад та недостатнє освітлення в робочій зоні збільшують імовірність нещасного випадку.
- b. Не використовуйте електричні інструменти у вибухонебезпечній атмосфері, наприклад, у присутності займистих рідин, газів та пилу. Електричні інструменти створюють іскри, які можуть запалити пил або випаровування.
- c. Під час використання електроінструменту забезпечте відсутність поблизу дітей та сторонніх осіб. Неуважність може призвести до втрати контролю.

2. Електрична безпека

- a. Вилка електричного інструменту повинна відповідати розетці. Ніколи жодним чином не змінюйте вилку. Не використовуйте жодні штепсельні адаптери з електроінструментами, які мають заземлення (занулення). Незмінні вилки та відповідні їм розетки зменшують ризик ураження електричним струмом.
- b. Уникайте контактів тіла із заземленими або зануленими поверхнями, такими як труби, радіатори, плити та холодильники. Заземлення або занулення вашого тіла збільшує ризик ураження електричним струмом.
- c. Не залишайте електричні інструменти під дощем або в умовах підвищеної вологості. Вода, яка

попадає в електричний інструмент, підвищує ризик ураження електричним струмом.

- d. Не використовуйте шнур живлення не за його призначенням. Не використовуйте шнур для перенесення, витягування та відключення від розетки живлення електричного інструменту. Тримайте шнур подалі від джерел високих температур, мастила, гострих предметів та рухомих деталей. Пошкоджені або перекручені шнури підвищують ризик ураження електричним струмом.
 - e. Під час експлуатації електричного інструменту на вулиці використовуйте подовжувальний шнур, призначений для використання поза приміщеннями. Використання призначеного для вулиці шнура знижує ризик ураження електричним струмом.
 - f. Якщо неможливо уникнути використання електричного інструменту в умовах підвищеної вологості, використовуйте джерело живлення, захищене пристроєм захисного відключення (ПЗВ). Використання ПЗВ знижує ризик ураження електричним струмом.
- #### 3. Особиста безпека
- a. При роботі з електричним інструментом будьте уважні та розсудливі, дивіться, що ви робите. Не використовуйте електричний інструмент у стані втоми, під впливом наркотичних речовин, алкоголю або ліків. Втрата уваги при роботі з електричними інструментами може призвести до серйозних травм.
 - b. Використовуйте особисті засоби безпеки. Завжди використовуйте засоби захисту очей. Відповідні умовам використання засоби безпеки, такі як протипилова маска, неслизькі безпечні черевики, захисний шолом та засоби захисту органів слуху, зменшують імовірність особистих травм.
 - c. Уникайте випадкового запуску. Переконайтесь у тому, що вимикач знаходиться в позиції Вимк. перед підключенням до джерела живлення та/або акумулятора, переміщенням або перенесенням пристрою. Перенесення інструменту тримаючи палець на вимикачі або підключення живлення з вимикачем у положенні Увімк. може стати причиною нещасного випадку.
 - d. Перед вмиканням електричного інструменту видаліть всі налаштувальні ключі або гайкові ключі. Гайковий ключ, який залишилися прикріпленим до деталі електричного пристрою, яка обертається, може призвести до травм.
 - e. Не перенапружуйтеся. Завжди утримуйте правильну постановку ніг і рівновагу. Це

дасть вам змогу краще контролювати інструмент в неочікуваних ситуаціях.

f. **Вдягайте відповідний одяг. Не вдягайте вільний одяг чи прикраси. Тримайте ваше волосся, одяг та рукавички подалі від рухомих деталей.** Вільний одяг, прикраси або довге волосся можуть зачепитися за рухомі деталі.

g. **Якщо передбачено пристрої для підключення до засобів видалення та збирання пилу, переконайтеся, що вони правильно підключені та задіяні.** Використання таких пристроїв зменшує ризик виникнення небезпечних ситуацій, пов'язаних з потраплянням пилу.

4. **Вимоги щодо експлуатації електричного інструменту та догляду за ним**

a. **Не застосовуйте надмірні зусилля під час роботи з інструментом.** Використовуйте електричний інструмент відповідно до його призначення. Правильно обраний інструмент виконає завдання краще та безпечніше за умов, для яких він був розроблений.

b. **Не використовуйте інструмент з непрацюючим вимикачем.** Будь-який електричний інструмент з непрацюючим вимикачем є небезпечним і повинен бути відремонтованим.

c. **Відключіть вилку від джерела живлення та/або зніміть акумуляторний блок з електричного інструменту перед будь-якими налаштуваннями, змінами приладдя чи вкладанням електричного інструменту для зберігання.** Такі профілактичні заходи зменшують ризик випадкового запуску електричного інструменту.

d. **Тримайте підключені електричні інструменти подалі від дітей та не дозволяйте використовувати електричний інструмент особам, не ознайомленим з електричним інструментом або даною інструкцією.** Електричні інструменти становлять небезпеку у разі використання некваліфікованими користувачами.

e. **Технічне обслуговування електричних інструментів. Перевіряйте інструмент на порушення центрування або заїдання рухомих деталей, ушкодження деталей та наявність інших чинників, які можуть впливати на роботу електричного інструменту.** У разі пошкодження забезпечте ремонт електричного інструменту перед його використанням. Відсутність відповідного технічного обслуговування інструменту є причиною великої кількості нещасних випадків.

f. **Тримайте ріжучі інструменти гострими та чистими.** Правильно доглянуті ріжучі інструменти з гострими ріжучими краями мають меншу ймовірність заїдання, ними легше керувати.

g. **Використовуйте електричний інструмент, приладдя, біти тощо у відповідності до цих інструкцій, зважаючи на умови використання та виконувану роботу.** Використання електричних інструментів не за призначенням може стати причиною небезпечних ситуацій.

5. **Обслуговування**

a. **Передавайте електричний інструмент для обслуговування кваліфікованим спеціалістам з ремонту та використовуйте тільки ідентичні замінні деталі.** Це гарантує безпеку електричного інструменту.

Додаткові правила безпеки для електричного інструменту



Увага! Додаткові попередження з техніки безпеки для стрічкових шліфувальних машин.

- ◆ **Тримайте електричний інструмент лише за ізольовану поверхню, в іншому випадку шліфувальна стрічка/шліфувальна основа можуть зачепити власний шнур живлення.** Перерізання дроту під напругою може спричинити появу напруги на металевих елементах інструменту та ураження оператора електричним струмом.
- ◆ **Використовуйте струбцини або інший спосіб закріплення оброблюваної деталі на стабільній платформі.** Утримування оброблюваної деталі в руці або притискання її до тіла робить її нестабільною та може стати причиною втрати контролю.
- ◆ **Увага!** Контакт з пилом або вдихання пилу, який утворюється внаслідок шліфування, може загрожувати здоров'ю оператора та присутнім сторонніх осіб. Необхідно використовувати протипилову маску, спеціально призначену для захисту від пилу та випаровувань, та переконайтеся, що особи, які знаходяться в робочій зоні, також використовують засоби захисту.
- ◆ Ретельно видаляйте весь пил після шліфування.
- ◆ Будьте особливо обережні під час шліфування фарби, яка може містити свинець, а також шліфування деяких видів деревини та металу, під час якого може утворюватись токсичний пил:
 - не дозволяйте дітям та вагітним жінкам заходити в робочу зону.
 - в робочій зоні забороняється їсти, пити та палити.
 - безпечно ліквідуйте пил та інше сміття.
- ◆ Використання за призначенням описано в даній інструкції з експлуатації. Використання будь-якого приладдя чи додаткового обладнання або виконання будь-яких дій з інструментом,

що суперечать рекомендаціям даної інструкції з експлуатації, може стати причиною травмування людини та/або пошкодження майна.

Безпека оточення

- ◆ Даний пристрій не призначено для використання особами (включаючи дітей) із зниженими фізичними, сенсорними або розумовими можливостями, а також особами, які не мають належного досвіду та знань, за винятком випадків, коли вони працюють під наглядом або отримали відповідні інструкції щодо використання пристрою від особи, відповідальної за безпеку.
- ◆ Уважно слідкуйте за тим, щоб діти не гралися з пристроєм.

Вібрація

Значення вібрації, вказані у технічних специфікаціях та у декларації про відповідність, були виміряні з дотриманням стандартних методів випробування, наданих в EN 60745, та можуть використовуватись для порівняння одного інструменту з іншим. Задекларовані значення вібрації можна також використовувати для попереднього оцінювання впливу вібрації.

Увага! Значення вібрації під час використання інструменту може відрізнитися від задекларованого в залежності від способів використання інструменту. Рівень вібрації може перевищувати вказані значення.

Оцінюючи вплив вібрації для визначення заходів безпеки згідно з вимогами 2002/44/EC з метою захисту людей, які регулярно використовують електроінструменти на робочому місці, необхідно враховувати реальні умови та методи використання інструменту, у тому числі всі періоди робочого циклу, наприклад часу, коли інструмент вимкнено та коли він знаходиться в підключеному стані, а також часу фактичної роботи пристрою.

Позначки на інструментах

Наступні піктограми нанесено на інструмент разом з кодом дати:



Увага! Для зменшення ризику травм, користувач повинен прочитати інструкцію з експлуатації.



При роботі з металевими деталями завжди слід використовувати рукавички.



При роботі з інструментом слід використовувати захисні окуляри.



При роботі з даним інструментом слід використовувати засоби захисту органів слуху.



Перед використанням інструменту з дерев'яними деталями встановіть пилозбірну касету.



Зніміть пилозбірну касету та встановіть дефлектор перед використанням інструменту з деталями, які містять метал.

Електрична безпека



Даний інструмент має подвійну ізоляцію, тому провід заземлення не потрібен. Завжди перевіряйте відповідність джерела живлення напрузі, яка вказана на табличці з паспортними даними.

- ◆ При пошкодженні шнура живлення, з метою уникнення небезпеки його необхідно замінити у виробника або в офіційному сервісному центрі компанії BLACK+DECKER.

Компоненти

Даний інструмент оснащено всіма або кількома з наведених нижче компонентів.

1. Регулятор змінної швидкості
2. Вимикач Увімк./Вимк.
3. Кнопка блокування
4. Додаткова ручка
5. Важіль натягування стрічки
6. Ручка положення стрічки
7. Пряма шина

Рис. А

9. Вузька шина (за наявності у комплекті)
10. Кутова шина (за наявності у комплекті)

Рис. D

13. Пилозбірний мішок (за наявності у комплекті)
14. Пилозбірна касета
15. Дефлектор

Збирання

Увага! Перед збиранням переконайтеся, що інструмент вимкнено, а вилка витягнута з розетки.

Встановлення та знімання наждакових шин (Рис. А)

Перед першим використанням на інструмент необхідно встановити наждакову шину. Пристрій оснащено наступними елементами:

- ◆ Пряма шина (7, ширина шліфування 13 мм).

Дані компоненти доступні у вашого постачальника приладдя BLACK+DECKER (не доступні в Австралії та Новій Зеландії).

Встановлення

- ◆ Переконайтеся, що важіль натягування стрічки (5) знаходиться у показаному положенні.
- ◆ Послабте та зніміть ручку положення стрічки (6).
- ◆ Зніміть плівку, яка утримує пружину (8) (якщо є в наявності).
- ◆ Переконайтеся, що пружина (8) знаходиться у своєму монтажному отворі.
- ◆ Розташуйте шину (7, 9 або 10), як показано на рисунку.
- ◆ Встановіть ручку положення стрічки (6) і затягніть її, доки шина (7) не врівняється з інструментом.

Знімання

- ◆ Зніміть шліфувальну стрічку (12) (якщо вона встановлена), як описано нижче.
- ◆ Послабте та зніміть ручку положення стрічки (6).
- ◆ Зніміть шину (7, 9 або 10).

Увага! Будьте обережні, не загубіть пружину (8).

Встановлення та знімання шліфувальних стрічок (рис. В)

Увага! Необхідно встановити пружину. Будьте обережні, не загубіть пружину (8).

Встановлення

- ◆ Переведіть важіль натягування стрічки (5) у переднє положення (А).
- ◆ Переконайтеся, що стрілки з внутрішньої сторони шліфувальної стрічки (12) спрямовані у тому самому напрямку, що і стрілки (17) на корпусі.
- ◆ Встановіть шліфувальну стрічку (12) на передній шків (11) і задній шків (16), просунувши її через щілину у корпусі.
- ◆ Переведіть важіль натягування стрічки (5) у заднє положення (В).
- ◆ Налаштуйте положення стрічки як описано нижче.

Знімання

- ◆ Переведіть важіль натягування стрічки (5) у переднє положення (А).
- ◆ Зсуньте шліфувальну стрічку (12) зі шківів.

Налаштування положення шліфувальної стрічки (Рис. С)

- ◆ Ввімкніть інструмент.
- ◆ Повертайте ручку положення стрічки (6) доки шліфувальна стрічка не буде проходити прямо вповдовж шини.

Встановлення та знімання пилозбірної касети або пилозбірного мішка (Рис. D, E та F)

Увага! Завжди знімайте пилозбірний мішок або пилозбірну касету та встановлюйте дефлектор перед використанням інструменту з металевими деталями.

Встановлення

- ◆ Встановіть пилозбірну касету (14) або пилозбірний мішок (13) на випускний отвір пилу.
- ◆ Насуньте один з цих елементів (13 або 14) на інструмент і переконайтеся, що він надійно закріплений.

Знімання

- ◆ Щоб зняти пилозбірну касету (14) або пилозбірний мішок (13), потягніть відповідний елемент (13 або 14) назад та зніміть з випускного отвору.

Встановлення та знімання дефлектора (Рис. D та E)

Увага! При шліфуванні металевих деталей необхідно використовувати дефлектор.

Встановлення

- ◆ Встановіть дефлектор (15) на випускний отвір пилу.
- ◆ Встановіть на інструмент дефлектор (15) і переконайтеся, що він надійно закріплений.

Знімання

- ◆ Щоб зняти дефлектор (15), потягніть його назад та зніміть з випускного отвору.

Залишкові ризики

Під час використання інструменту можуть виникати додаткові залишкові ризики, не внесені до попередження з техніки безпеки в даному документі. Такі ризики можуть виникати в результаті неправильного використання, тривалого використання тощо.

Незважаючи на виконання всіх відповідних правил техніки безпеки та використання пристроїв безпеки, неможливо уникнути деяких залишкових ризиків. До них належать:

- ◆ Травми через контакт з деталями, які рухаються/обертаються.
- ◆ Травми, завдані при заміні будь-яких деталей, лез або приладдя.

- ◆ Травми внаслідок занадто тривалого використання інструменту. При використанні будь-якого інструменту протягом тривалого періоду часу не забувайте робити регулярні перерви.
- ◆ Порушення слуху.
- ◆ Небезпека для здоров'я через вдихання пилу, який утворюється при використанні інструменту (наприклад, при роботі з деревом, особливо з дубом, березою та ДВП).

Використання

Увага! Інструмент повинен працювати з рекомендованою швидкістю. Не перевантажуйте його.

Регулятор швидкості (Рис. G)

Регулятор швидкості (1) дозволяє встановити швидкість, необхідну для відповідного матеріалу оброблюваної деталі.

Застосовуйте налаштування з низькою швидкістю при використанні дрібної зернистості, при роботі з пластмасами або керамікою, а також при видаленні фарбованих або лакованих покриттів.

Застосовуйте налаштування з високою швидкістю при використанні великої зернистості та при видаленні великої кількості матеріалу.

- ◆ Поверніть ручку регулятора швидкості (1) до бажаного значення.

Увімкнення/вимкнення (Рис. G)

- ◆ Для увімкнення інструменту натисніть перемикач Увімк./Вимк. (2).
- ◆ Для вимкнення інструменту відпустіть вимикач Увімк./Вимк. (2).
- ◆ Для безперервної роботи:
 - натисніть вимикач Увімк./Вимк. (2).
 - натисніть кнопку блокування (3).
 - відпустіть вимикач Увімк./Вимк. (2).
- ◆ Для вимикання інструменту під час безперервної роботи, натисніть та відпустіть вимикач Увімк./Вимк. (2).

Видалення вмісту пилозбірної касети (Рис. F)

Пилозбірну касету (14) необхідно очищувати кожних 10 хвилин.

- ◆ Потягніть за пилозбірну касету (14) назад та зніміть її з інструменту.
- ◆ Зніміть кожух (19) повернувши його проти годинникової стрілки.
- ◆ Для видалення вмісту пилозбірної касети (14), тримайте її разом з фільтром (18) у напрямку вниз та струсіть касету (14).
- ◆ Струсіть кришку (19) для видалення вмісту.

- ◆ Знову встановіть кришку (19) на пилозбірну касету (14), повернувши її за годинниковою стрілкою, доки вона не встане на місце.
- ◆ Знову встановіть пилозбірну касету (14) на інструмент.

Очищення фільтру пилозбірної касети (Рис. F) (за наявності у комплекті)

Увага! Не застосовуйте щітку, стиснене повітря або гострі предмети для очищення фільтру. Не мийте фільтр.

- ◆ Фільтр пилозбірної касети (18) призначено для багаторазового використання, тому його потрібно регулярно очищувати.
- ◆ Видаліть вміст пилозбірної касети (14), як описано вище.
- ◆ Зніміть фільтр (18) з пилозбірної касети (14).
- ◆ Витрусіть пил у смітник, постукавши по фільтру (18).
- ◆ Встановіть фільтр (18).
- ◆ Встановіть кришку (19).
- ◆ Насуньте пилозбірну касету (14) на інструмент і переконайтесь, що вона надійно закріплена.

Видалення вмісту пилозбірного мішка (Рис. E) (за наявності у комплекті)

Пилозбірний мішок (13) слід очищувати кожні 10 хвилин використання.

- ◆ Потягніть за пилозбірний мішок (13) назад та зніміть його з інструменту.
- ◆ Спрямуйте горловину донизу та струсіть пилозбірний мішок (13) для видалення його вмісту.
- ◆ Встановіть пилозбірний мішок (13) на інструмент і переконайтесь, що він надійно закріплений.

При необхідності, пилозбірний мішок (13) можна зняти з його каркасу і промити. Перед повторним встановленням дайте йому висохнути.

Спеціальне застосування (Рис. H, I та J)

Кутова шина (Рис. H) (за наявності у комплекті)

- ◆ Використовуйте секцію «А» для прорізування або шліфування у центрі оброблюваної деталі і в обмежених місцях. Використовуйте секцію «В» для викривлених поверхонь.

Пряма шина (Рис. I)

- ◆ Використовуйте нормальні або вузькі шини у разі загального використання, прорізання і виготовлення з'єднань.

Вузька шина (Рис. J) (за наявності у комплекті)

- ◆ Використовуйте вузьку шину для більш тонких деталей, для розрізання і різьблення.

Поради для оптимального використання

- ◆ Завжди тримайте інструмент обома руками.
- ◆ Не докладайте до інструменту надмірного зусилля.
- ◆ Регулярно перевіряйте стан шліфувальної стрічки (12).
Замінюйте її при необхідності.
- ◆ Завжди шліфуйте вздовж волокон деревини.
- ◆ При шліфуванні нових шарів фарби перед нанесенням ще одного шару завжди використовуйте дуже дрібну зернистість.
- ◆ Додаткову інформацію щодо доступного приладдя можна отримати у продавця.

Технічне обслуговування

Ваш інструмент виробництва компанії BLACK+DECKER призначено для роботи протягом тривалого часу з мінімальним обслуговуванням.

Тривала задовільна робота залежить від належного обслуговування та регулярного очищення приладу.

Увага! Перед проведенням технічного обслуговування вимкніть інструмент та від'єднайте його від розетки.

- ◆ Регулярно очищуйте вентиляційні отвори в інструменті, використовуючи м'яку суху щітку або суху ганчірку.
- ◆ Регулярно очищуйте корпус двигуна за допомогою чистої вологої ганчірки. Не використовуйте абразивні очищувачі та засоби, що містять розчинники.

Заміна шнура живлення (тільки для Великобританії та Ірландії)

При необхідності встановлення іншого типу вилки, виконайте наступні дії:

- ◆ Зніміть стару вилку та утилізуйте її, дотримуючись правил техніки безпеки.
- ◆ Приєднайте коричневий провід до фазового контакту нової вилки.
- ◆ Приєднайте блакитний провід до нейтрального контакту.

Увага! Жоден провід не повинен бути підключений до контакту заземлення.

Дотримуйтеся інструкцій по встановленню, які постачаються з якісними вилками.

Рекомендований плавкий запобіжник: 5 А.

Захист навколишнього середовища



Роздільний збір. Даний виріб не можна викидати разом зі звичайним побутовим сміттям.

Якщо одного дня ви приймете рішення про заміну вашого виробу BLACK+DECKER, або що він вам більше

не потрібен, не викидайте його разом з побутовим сміттям. Даний виріб необхідно утилізувати в місцях роздільного збору сміття.



Окремий збір використаних виробів та упаковки дозволяє повторно переробляти та використовувати матеріали. Повторна переробка матеріалів допомагає попередити забруднення навколишнього середовища та зменшує потребу в сировині.

Місцеві законодавчі акти можуть передбачати окремий збір електричного обладнання в місцях збору побутового сміття або роздрібною торгівлі у випадку придбання нового обладнання.

Компанія BLACK+DECKER має можливості для збору та переробки продуктів власного виробництва після закінчення їхнього терміну служби. Щоб скористатися цією послугою, поверніть виріб компанії в один з офіційних сервісних центрів, які збирають відпрацьовані продукти за наш рахунок.

Ви можете знайти місцезнаходження найближчого до вас сервісного центру, зв'язавшись з місцевим офісом компанії BLACK+DECKER за адресою, вказаною у даній інструкції. Крім того, перелік авторизованих сервісних центрів компанії BLACK+DECKER з усіма подробицями післяпродажного обслуговування та контактною інформацією знаходиться в Інтернеті за адресою: www.2helpU.com.

Технічні дані

		KA900E ТИП 1
Напруга	V _{змінний струм}	230
Споживана потужність	Вт	350
Швидкість без навантаження	м/хв	900–1600
Маса	кг	1,6

Рівень звукового тиску згідно з EN60745:

Звуковий тиск (L_{pA}) 84 дБ(A), похибка (K) 3 дБ(A)

Звукова потужність (L_{WA}) 95 дБ(A), похибка (K) 3 дБ(A)

Загальні значення вібрації (векторна сума трьох векторів) згідно з EN 60745:

Рівень вібрації (a_{R1}) 1,7 м/с², похибка (K) 1,5 м/с²

Декларація про відповідність нормам ЄС

ДИРЕКТИВА ПО МАШИННОМУ ОБЛАДНАННЮ



Стрічкова шліфувальна машина KA900E Powerfile™

Компанія Black & Decker заявляє, що продукти, описані в розділі «Технічні дані» відповідають:

2006/42/EC, EN60745-1:2009+A11:2010,
EN60745-2-4:2009+A11:2011

Дані виробни відповідають вимогам Директив 2014/30/EU і 2011/65/EU. Для отримання додаткової інформації, будь ласка, зверніться до компанії Black & Decker за наступною адресою або прочитайте інформацію на зворотній стороні даної інструкції.

Нижчепідписаний несе відповідальність за упорядкування файлу технічних характеристик та робить цю заяву від імені компанії Black & Decker.

Р. Лаверік (R. Laverick),

Технічний директор

Black & Decker Europe, 210 Bath Road, Slough,

Berkshire, SL1 3YD

United Kingdom (Великобританія)

25.11.2016

Гарантія

Компанія Black & Decker впевнена в якості своєї продукції та пропонує відмінні гарантійні умови. Такі гарантійні умови є додатковими і жодним чином не обмежують ваші законні права. Дана гарантія є чинною на території країн-членів Європейського Союзу та в європейській зоні вільної торгівлі.

У разі виходу виробу Black & Decker з ладу через неякісні матеріали, неякісне виробництво або невідповідність вимогам протягом 24 місяців від дня покупки, компанія Black & Decker гарантує заміну дефектних деталей, ремонт виробів, що піддалися зносу, або заміну таких виробів з метою забезпечення мінімальних незручностей для споживачів, за винятком випадків, коли:

- ◆ Виріб використовувався в комерційних, професійних цілях або з метою прокату.
- ◆ Виріб використовувався не за призначенням або не обслуговувався.
- ◆ Виріб зазнав механічних пошкоджень внаслідок потраплення всередину чужорідних тіл, речовин або інших випадків.
- ◆ Виріб намагалися відремонтувати особи, які не є працівниками офіційного сервісного центру або персоналом з ремонту компанії Black & Decker.

Щоб отримати гарантійне обслуговування, необхідно надати докази покупки продавцеві або агенту з ремонту. Ви можете знайти місцезнаходження найближчого сервісного центру, зв'язавшись з місцевим офісом компанії Black & Decker за адресою, вказаною у даній інструкції. Крім того, список офіційних сервісних центрів компанії Black & Decker з усіма подробицями нашого післяпродажного обслуговування та контактною інформацією знаходиться в Інтернеті за адресою: **www.2helpU.com**

Відвідайте наш сайт **www.blackanddecker.co.uk**, щоб зареєструвати свій новий виріб BLACK+DECKER та отримувати інформацію про нові продукти та спеціальні пропозиції. Для отримання додаткової інформації про торгову марку BLACK+DECKER та наші продукти відвідайте наш сайт за адресою **www.blackanddecker.co.uk**.



Виробник:
"Stanley Black & Decker Deutschland
GmbH" Black-&-Decker Str.40, D-65510
Idstein, Німеччина



ГАРАНТІЙНИЙ ТАЛОН

2 РОКИ
ГАРАНТІЇ

1. Вітаємо Вас з покупкою високоякісного виробу Black+Decker і висловлюємо вдячність за Ваш вибір.
2. При покупці виробу вимагайте перевірки його комплектності і справності у Вашій присутності, інструкцію з експлуатації та заповнений гарантійний талон українською мовою. В гарантійному талоні повинні бути внесені: модель, дата продажу, серійний номер, дата виробництва інструменту; назва, печатка і підпис торгової організації. За відсутності у Вас правильно заповненого гарантійного талону, а також при невідповідності зазначених у ньому даних ми будемо змушені відхилити Ваші претензії щодо якості даного виробу.
3. Щоб уникнути непорозуміння, переконливо просимо Вас перед початком роботи з виробом уважно ознайомитися з інструкцією з його експлуатації. Правовою основою справжніх гарантійних умов є чинне Законодавство. Гарантійний термін на даний виріб складає 24 місяці і обчислюється з дня продажу. У разі усунення недоліків виробу, гарантійний строк продовжується на період його перебування в ремонті. Термін служби виробу становить 5 років з дня продажу.
4. У разі виникнення будь-яких проблем у процесі експлуатації виробу рекомендуємо Вам звертатися тільки в уповноважені сервісні центри Black+Decker, адреси та телефони яких Ви зможете знайти в гарантійному талоні, на сайті www.2helpU.com або дізнатися в магазині. Наші сервісні станції - це не тільки кваліфікований ремонт, але і широкий асортимент запчастин і аксесуарів.
5. Виробник рекомендує проводити періодичну перевірку і технічне обслуговування виробу в уповноважених сервісних центрах.
6. Наші гарантійні зобов'язання поширюються тільки на несправності, виявлені протягом гарантійного терміну і викликані дефектами виробництва та \ або матеріалів.
7. Гарантійні умови не поширюються на несправності виробу, що виникли в результаті:
 - 7.1. Недотримання користувачем приписів інструкції з експлуатації виробу, застосування виробу не за призначенням, неправильного зберігання, використання приладдя, витратних матеріалів і запчастин, що не передбачені виробником.
 - 7.2. Механічного пошкодження (відколи, тріщини і руйнування) внутрішніх і зовнішніх деталей виробу, основних і допоміжних рукояток, мережевого кабелю, що викликані зовнішнім ударним або будь-яким іншим впливом
 - 7.3. Потраплення у вентиляційні отвори та проникнення всередину виробу сторонніх предметів, матеріалів або речовин, що не є відходами, які супроводжують застосування виробу за призначенням, такими як: стружка, тирса, пісок, та ін.
 - 7.4. Впливу на виріб несприятливих атмосферних і інших зовнішніх факторів, таких як дощ, сніг, підвищена вологість, нагрівання, агресивні середовища, невідповідність параметрів електромережі, що зазначені на інструменті.
 - 7.5. Стихійного лиха. Пошкодження або втрати виробу, що пов'язані з непередбаченими лихами, стихійними явищами, у тому числі внаслідок дії непереборної сили (пожежа, блискавка, потоп і інші природні явища), а також внаслідок перепадів напруги в електромережі та іншими причинами, які знаходяться поза контролем виробника.
8. Гарантійні умови не поширюються:
 - 8.1. На інструменти, що піддавались розкриттю, ремонту або модифікації поза уповноваженим сервісним центром.
 - 8.2. На деталі, вузли та матеріали, що мають сліди природного зносу, такі як: приводні ремені і колеса, вугільні щітки, мастило, підшипники, зубчасті зчеплення редукторів, гумові ущільнювачі, сальники, направляючі ролики, муфти, вимикачі, бойки, штовхачі, стволи тощо.
 - 8.3. На змінні частини: патрони, цанги, затискні гайки і фланці, фільтри, ножі, шліфувальні підшви, ланцюги, зірочки, пильні шини, захисні кожухи, пилки, абразиви, пильні і абразивні диски, фрези, свердла, бури тощо
 - 8.4. На несправності, що виникли в результаті перевантаження інструменту (як механічного, так і електричного), що спричинили вихід з ладу одночасно двох і більше деталей і вузлів, таких як: ротора і статора, обох обмоток статора, веденої і ведучої шестерень редуктора або інших вузлів і деталей. До безумовних ознак перевантаження виробу відносяться, крім інших: поява кольорів мільнивости, деформація або оплавлення деталей і вузлів виробу, потемніння або обвуглювання ізоляції проводів електродвигуна під впливом високої температури.

Товар отриманий в справному стані, без видимих ушкоджень, в повній комплектації, перевірений у моїй присутності, претензій щодо якості товару не маю. З умовами гарантійного обслуговування ознайомлений і згоден.

П. І. Б. та підпис власника

Шановні клієнти, наша мережа авторизованих сервісних центрів постійно розширюється. Актуальну інформацію про обслуговування в місті, що цікавить вас, ви можете дізнатися на сайті

www.2helpU.com

Інформація про інструмент

Найменування інструменту	
Модель	
Найменування продавця	
Дата продажу	

М.П.
Продавця

Серійний номер/Дата виробництва

Інструмент	
Зарядний пристрій	
Акумулятор 1	
Акумулятор 2	

На сайті www.2helpU.com доступні наступні функції:

- Список авторизованих сервісних центрів
- Зручний пошук найближчого сервісного центру
- Керівництво з експлуатації
- Технічні характеристики
- Список деталей і запасних частин
- Схема складання інструменту

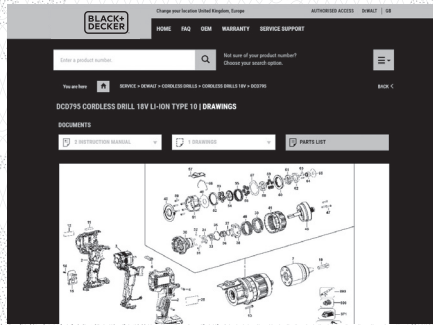
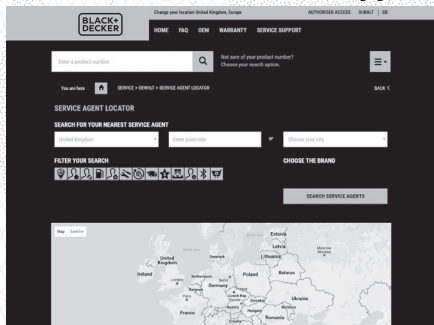

Також дану інформацію ви можете отримати, зателефонувавши за номером:
0 (800) 211 521 в Україні

ВІДМІТКА ПРО ПРОВЕДЕННЯ СЕРВІСНОГО ОБСЛУГОВУВАННЯ

№1	№2	№3	№4
№ замовлення	№ замовлення	№ замовлення	№ замовлення
Дата прийому	Дата прийому	Дата прийому	Дата прийому
Дата ремонту	Дата ремонту	Дата ремонту	Дата ремонту

Печатка і підпис сервісного центру

Печатка і підпис сервісного центру

Печатка і підпис сервісного центру

Печатка і підпис сервісного центру