



Інструмент не
призначений для
професійного
використання.

UK
Переклад оригінальних інструкцій
www.blackanddecker.eu

BES720

Англійська (оригінальні інструкції)

6

Українська (переклад оригінальних інструкцій)

15

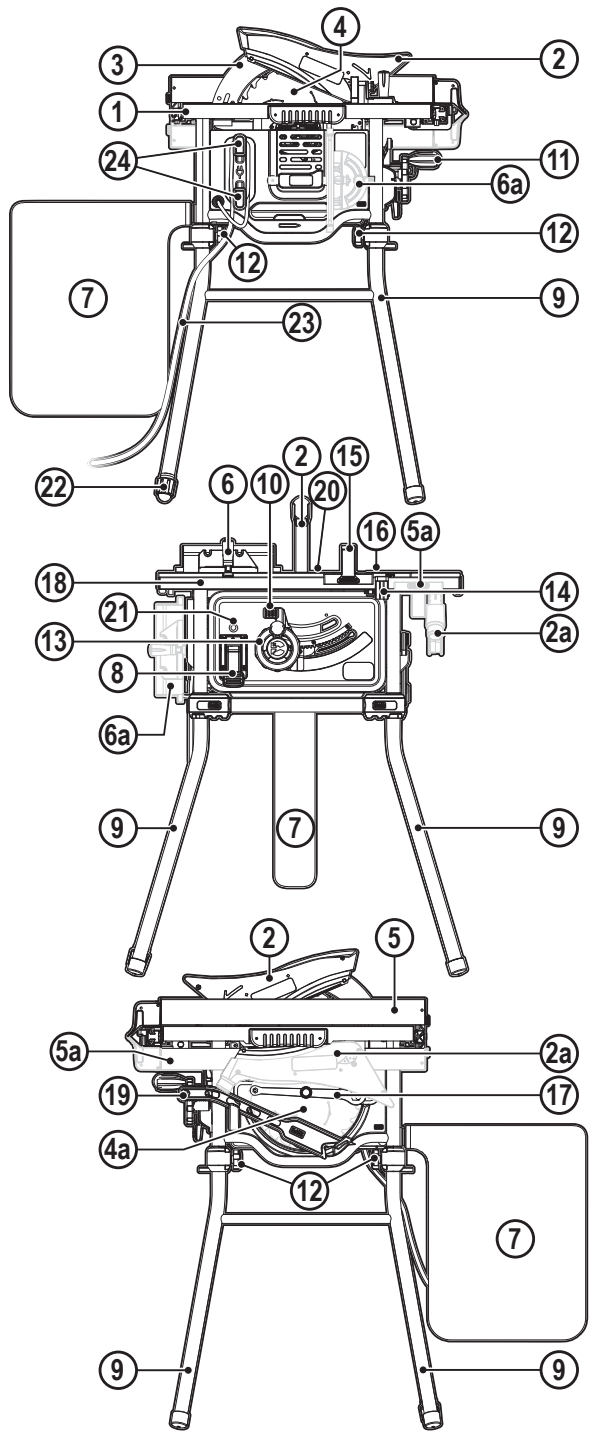

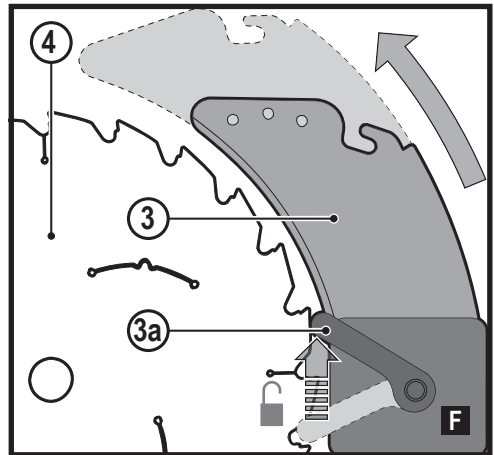
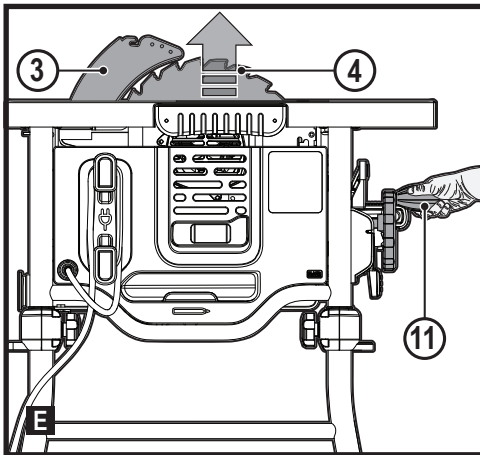
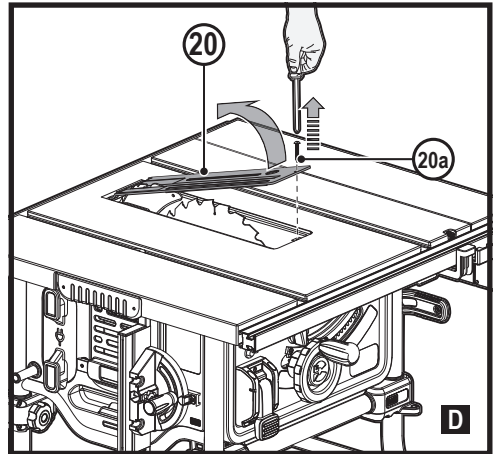
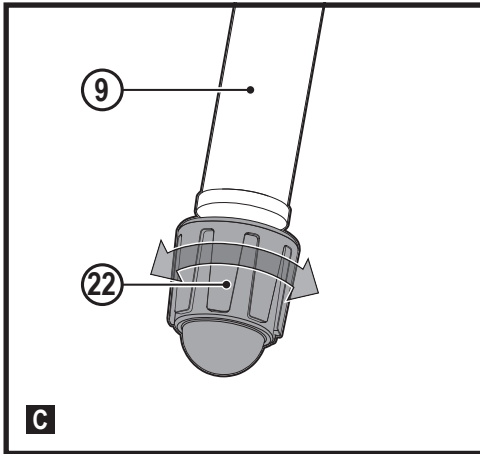
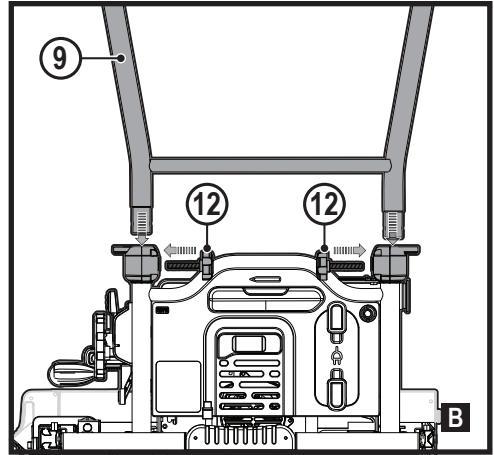
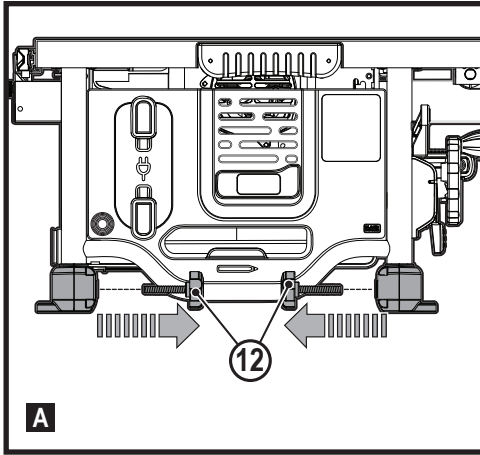

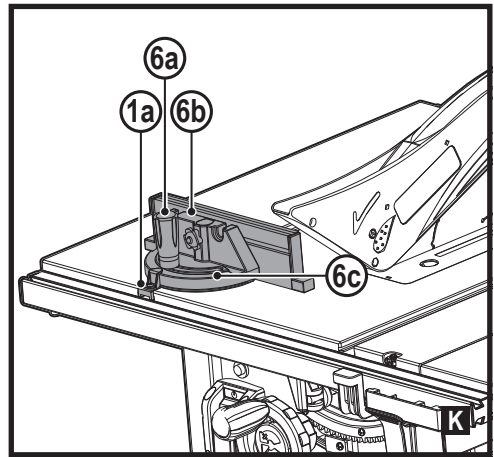
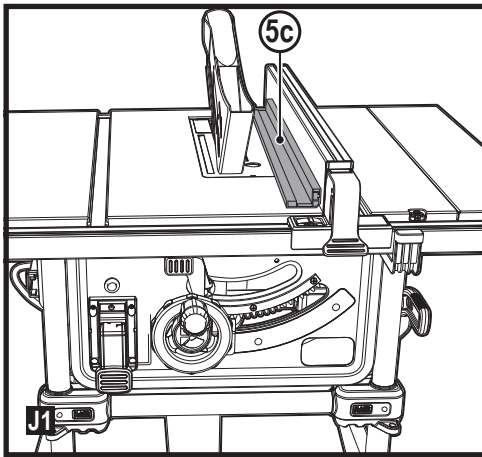
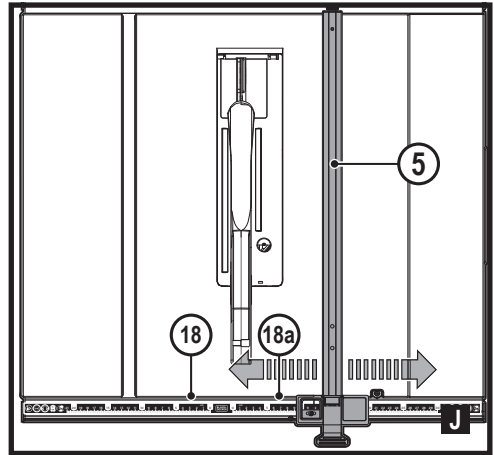
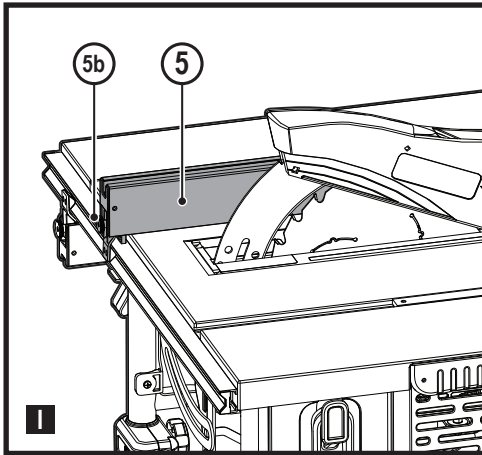
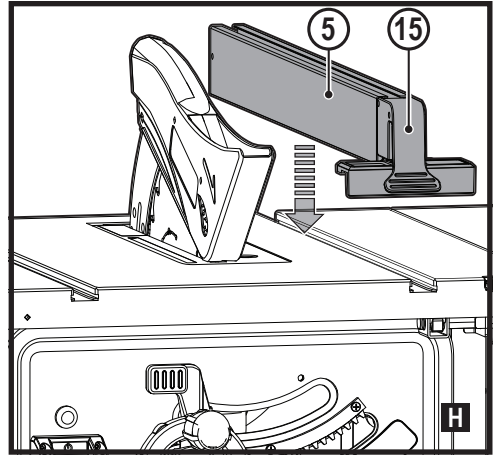
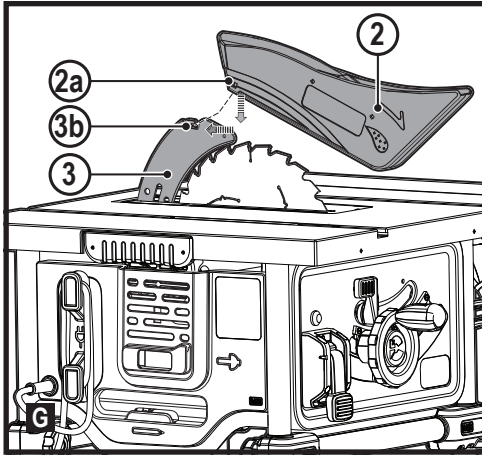

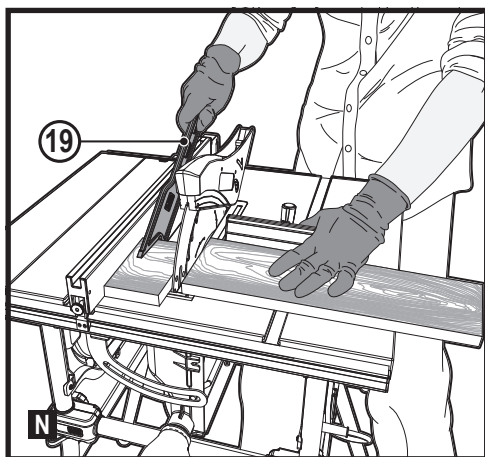
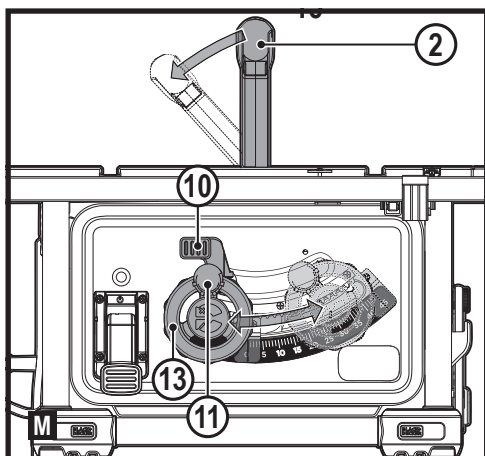
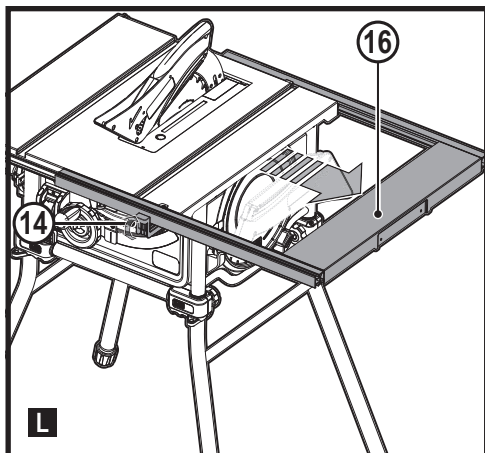

Intended use

Your BLACK+DECKER BES720 table saw has been designed for the cutting and cross-cutting of all types of timber commensurate with the machine's size. This tool is intended for consumer user only.

Safety instructions

General power tool safety warnings



Warning! Read all safety warnings, instructions, illustrations and specifications provided with power tool. Failure to follow the warnings and instructions listed below may result in electric shock, fire and/or serious injury.

Save all warnings and instructions for future reference.

The term "power tool" in all of the warnings listed below refers to your mains operated (corded) power tool or battery operated (cordless) power tool.

1. **Work area safety**
 - a. **Keep work area clean and well lit.** Cluttered or dark areas invite accidents.
 - b. **Do not operate power tools in explosive atmospheres, such as in the presence of flammable liquids, gases or dust.** Power tools create sparks which may ignite the dust or fumes.
 - c. **Keep children and bystanders away while operating a power tool.** Distractions can cause you to lose control.
2. **Electrical safety**
 - a. **Power tool plugs must match the outlet. Never modify the plug in any way. Do not use any adapter plugs with earthed (grounded) power tools.** Unmodified plugs and matching outlets will reduce risk of electric shock.
 - b. **Avoid body contact with earthed or grounded surfaces such as pipes, radiators, ranges and refrigerators.** There is an increased risk of electric shock if your body is earthed or grounded.
 - c. **Do not expose power tools to rain or wet conditions.** Water entering a power tool will increase the risk of electric shock.
 - d. **Do not abuse the cord. Never use the cord for carrying, pulling or unplugging the power tool. Keep cord away from heat, oil, sharp edges or moving parts.** Damaged or entangled cords increase the risk of electric shock.
 - e. **When operating a power tool outdoors, use an extension cord suitable for outdoor use.** Use of a cord suitable for outdoor use reduces the risk of electric shock.
 - f. **If operating a power tool in a damp location is unavoidable, use a residual current device (RCD) protected supply.** Use of an RCD reduces the risk of electric shock.

3. Personal safety

- a. **Stay alert, watch what you are doing and use common sense when operating a power tool. Do not use a power tool while you are tired or under the influence of drugs, alcohol or medication.** A moment of inattention while operating power tools may result in serious personal injury.
- b. **Use personal protective equipment. Always wear eye protection.** Protective equipment such as a dust mask, non-skid safety shoes, hard hat, or hearing protection used for appropriate conditions will reduce personal injuries.
- c. **Prevent unintentional starting. Ensure the switch is in the off-position before connecting to power source and/or battery pack, picking up or carrying the tool.** Carrying power tools with your finger on the switch or energising power tools that have the switch on invites accidents.
- d. **Remove any adjusting key or wrench before turning the power tool on.** A wrench or a key left attached to a rotating part of the power tool may result in personal injury.
- e. **Do not overreach. Keep proper footing and balance at all times.** This enables better control of the power tool in unexpected situations.
- f. **Dress properly. Do not wear loose clothing or jewellery. Keep hair and clothing away from moving parts.** Loose clothes, jewellery or long hair can be caught in moving parts.
- g. **If devices are provided for the connection of dust extraction and collection facilities, ensure these are connected and properly used.** Use of dust collection can reduce dust-related hazards.
- h. **Do not let familiarity gained from frequent use of tools allow you to become complacent and ignore tool safety principles.** A careless action can cause severe injury within a fraction of a second.

4. Power tool use and care

- a. **Do not force the power tool. Use the correct power tool for your application.** The correct power tool will do the job better and safer at the rate for which it was designed.
- b. **Do not use the power tool if the switch does not turn it on and off.** Any power tool that cannot be controlled with the switch is dangerous and must be repaired.
- c. **Disconnect the plug from the power source and/or the battery pack from the power tool before making any adjustments, changing accessories, or storing power tools.** Such preventive safety measures reduce the risk of starting the power tool accidentally.

- d. **Store idle power tools out of the reach of children and do not allow persons unfamiliar with the power tool or these instructions to operate the power tool.** Power tools are dangerous in the hands of untrained users.
- e. **Maintain power tools and accessories. Check for misalignment or binding of moving parts, breakage of parts and any other condition that may affect the power tools operation. If damaged, have the power tool repaired before use.** Many accidents are caused by poorly maintained power tools.
- f. **Keep cutting tools sharp and clean.** Properly maintained cutting tools with sharp cutting edges are less likely to bind and are easier to control.
- g. **Use the power tool, accessories and tool bits etc. in accordance with these instructions, taking into account the working conditions and the work to be performed.** Use of the power tool for operations different from those intended could result in a hazardous situation.
- h. **Keep handles and grasping surfaces dry, clean and free from oil and grease.** Slippery handles and greasy surfaces do not allow for safe handling and control of the tool in unexpected situations.

5. Service

- a. **Have your power tool serviced by a qualified repair person using only identical replacement parts.** This will ensure that the safety of the power tool is maintained.

Safety instructions for table saws

1. Guarding related warnings

- a. **Keep guards in place. Guards must be in working order and be properly mounted.** A guard that is loose, damaged, or is not functioning correctly must be repaired or replaced.
- b. **Always use saw blade guard and riving knife for every through-cutting operation.** For through-cutting operations where the saw blade cuts completely through the thickness of the workpiece, the guard and other safety devices help reduce the risk of injury.
- c. **Immediately reattach the guarding system after completing an operation (such as rebating, dadoing or resawing cuts) which requires removal of the guard and riving knife.** The guard and riving knife help to reduce the risk of injury.
- d. **Make sure the saw blade is not contacting the guard, riving knife or the workpiece before the switch is turned on.** Inadvertent contact of these items with the saw blade could cause a hazardous condition.
- e. **Adjust the riving knife as described in this instruction manual.** Incorrect spacing, positioning and alignment can make the riving knife ineffective in reducing the likelihood of kickback.

- f. **For the riving knife to work, they must be engaged in the workpiece.** The riving knife is ineffective when cutting workpieces that are too short to be engaged with the riving knife. Under these conditions a kickback cannot be prevented by the riving knife.
- g. **Use the appropriate saw blade for the riving knife.** For the riving knife to function properly, the saw blade diameter must match the appropriate riving knife and the body of the saw blade must be thinner than the thickness of the riving knife and the cutting width of the saw blade must be wider than the thickness of the riving knife.
- ## 2. Cutting procedures warnings
- a. **DANGER: Never place your fingers or hands in the vicinity or in line with the saw blade.** A moment of inattention or a slip could direct your hand towards the saw blade and result in serious personal injury.
- b. **Feed the workpiece into the saw blade only against the direction of rotation.** Feeding the workpiece in the same direction that the saw blade is rotating above the table may result in the workpiece, and your hand, being pulled into the saw blade.
- c. **Never use the mitre gauge to feed the workpiece when ripping and do not use the rip fence as a length stop when cross cutting with the mitre gauge.** Guiding the workpiece with the rip fence and the mitre gauge at the same time increases the likelihood of saw blade binding and kickback.
- d. **When ripping, always apply the workpiece feeding force between the fence and the saw blade. Use a push stick when the distance between the fence and the saw blade is less than 150 mm, and use a push block when this distance is less than 50 mm.** "Work helping" devices will keep your hand at a safe distance from the saw blade.
- e. **Use only the push stick provided by the manufacturer or constructed in accordance with the instructions.** This push stick provides sufficient distance of the hand from the saw blade.
- f. **Never use a damaged or cut push stick.** A damaged push stick may break causing your hand to slip into the saw blade.
- g. **Do not perform any operation "freehand". Always use either the rip fence or the mitre gauge to position and guide the workpiece.** "Freehand" means using your hands to support or guide the workpiece, in lieu of a rip fence or mitre gauge. Freehand sawing leads to misalignment, binding and kickback.
- h. **Never reach around or over a rotating saw blade.** Reaching for a workpiece may lead to accidental contact with the moving saw blade.
- i. **Provide auxiliary workpiece support to the rear and/or sides of the saw table for long and/or wide workpieces to keep them level.** A long and/or wide workpiece has a tendency to pivot on the table's edge, causing loss of control, saw blade binding and kickback.
- j. **Feed workpiece at an even pace. Do not bend or twist the workpiece. If jamming occurs, turn the tool off immediately, unplug the tool then clear the jam.** Jamming the saw blade by the workpiece can cause kickback or stall the motor.
- k. **Do not remove pieces of cut-off material while the saw is running.** The material may become trapped between the fence or inside the saw blade guard and the saw blade pulling your fingers into the saw blade. Turn the saw off and wait until the saw blade stops before removing material.
- l. **Use an auxiliary fence in contact with the table top when ripping workpieces less than 2 mm thick.** A thin workpiece may wedge under the rip fence and create a kickback.
- ## 3. Kickback causes and related warnings
- Kickback is a sudden reaction of the workpiece due to a pinched, jammed saw blade or misaligned line of cut in the workpiece with respect to the saw blade or when a part of the workpiece binds between the saw blade and the rip fence or other fixed object.
- Most frequently during kickback, the workpiece is lifted from the table by the rear portion of the saw blade and is propelled towards the operator.
- Kickback is the result of saw misuse and/or incorrect operating procedures or conditions and can be avoided by taking proper precautions as given below.
- a. **Never stand directly in line with the saw blade. Always position your body on the same side of the saw blade as the fence.** Kickback may propel the workpiece at high velocity towards anyone standing in front and in line with the saw blade.
- b. **Never reach over or in back of the saw blade to pull or to support the workpiece.** Accidental contact with the saw blade may occur or kickback may drag your fingers into the saw blade.
- c. **Never hold and press the workpiece that is being cut off against the rotating saw blade.** Pressing the workpiece being cut off against the saw blade will create a binding condition and kickback.
- d. **Align the fence to be parallel with the saw blade.** A misaligned fence will pinch the workpiece against the saw blade and create kickback.
- e. **Use extra caution when making a cut into blind areas of assembled workpieces.** The protruding saw blade may cut objects that can cause kickback.

- f. **Support large panels to minimise the risk of saw blade pinching and kickback.** Large panels tend to sag under their own weight. Support(s) must be placed under all portions of the panel overhanging the table top.
- g. **Use extra caution when cutting a workpiece that is twisted, knotted, warped or does not have a straight edge to guide it with a mitre gauge or along the fence.** A warped, knotted, or twisted workpiece is unstable and causes misalignment of the kerf with the saw blade, binding and kickback.
- h. **Never cut more than one workpiece, stacked vertically or horizontally.** The saw blade could pick up one or more pieces and cause kickback.
- i. **When restarting the saw with the saw blade in the workpiece, centre the saw blade in the kerf so that the saw teeth are not engaged in the material.** If the saw blade binds, it may lift up the workpiece and cause kickback when the saw is restarted.
- i. **Keep saw blades clean, sharp, and with sufficient set. Never use warped saw blades or saw blades with cracked or broken teeth.** Sharp and properly set saw blades minimise binding, stalling and kickback.

4. Table saw operating procedure warnings

- a. **Turn off the table saw and disconnect the power cord when removing the table insert, changing the saw blade or making adjustments to the riving knife or saw blade guard, and when the machine is left unattended.** Precautionary measures will avoid accidents.
- b. **Never leave the table saw running unattended. Turn it off and don't leave the tool until it comes to a complete stop.** An unattended running saw is an uncontrolled hazard.
- c. **Locate the table saw in a well-lit and level area where you can maintain good footing and balance. It should be installed in an area that provides enough room to easily handle the size of your workpiece.** Cramped, dark areas, and uneven slippery floors invite accidents.
- d. **Frequently clean and remove sawdust from under the saw table and/or the dust collection device.** Accumulated sawdust is combustible and may self-ignite.
- e. **The table saw must be secured.** A table saw that is not properly secured may move or tip over.
- f. **Remove tools, wood scraps, etc. from the table before the table saw is turned on.** Distraction or a potential jam can be dangerous.
- g. **Always use saw blades with correct size and shape (diamond versus round) of arbour holes.** Saw blades that do not match the mounting hardware of the saw will run off-centre, causing loss of control.

- h. **Never use damaged or incorrect saw blade mounting means such as flanges, saw blade washers, bolts or nuts.** These mounting means were specially designed for your saw, for safe operation and optimum performance.
- i. **Never stand on the table saw, do not use it as a stepping stool.** Serious injury could occur if the tool is tipped or if the cutting tool is accidentally contacted.
- j. **Make sure that the saw blade is installed to rotate in the proper direction. Do not use grinding wheels, wire brushes, or abrasive wheels on a table saw.** Improper saw blade installation or use of accessories not recommended may cause serious injury.

Additional safety instructions for table saws

- ◆ The intended use is described in this instruction manual. The use of any accessory or attachment or performance of any operation with this tool other than those recommended in this instruction manual may present a risk of personal injury and/or damage to property.
- ◆ Do not use cracked/bent/damaged/deformed saw blades.
- ◆ Do not use blades of larger or smaller diameter than recommended. For the proper blade rating refer to the technical data.



Warning! Contact with or inhalation of dusts arising from sawing applications may endanger the health of the operator and possible bystanders. Wear a dust mask specifically designed for protection against dust and fumes and ensure that persons within or entering the work area are also protected.

- ◆ Do not work with material containing asbestos. Asbestos is considered to be carcinogenic.
- ◆ Wear gloves when handling saw blades and rough material (saw blades should be carried in a holder when practicable).
- ◆ Wear hearing protection to reduce the risk of induced hearing loss.
- ◆ Consider using specially designed noise-reduction blades.
- ◆ Wear eye protection to reduce the risk of personal injury.
- ◆ Use the dust bag provided when sawing wood.
- ◆ Select the correct blade for the material to be cut.
- ◆ Do not operate the machine without the guard in position. Do not operate the machine if the guard does not function or is not maintained properly.
- ◆ Before each cut ensure that the machine is stable.
- ◆ Keep handles dry, clean and free from oil and grease.
- ◆ Keep the surrounding area of the machine well maintained and free of loose materials, e.g. chips and off-cuts.
- ◆ Ensure the machine and the work area are provided with adequate general or localised lighting.
- ◆ Do not allow untrained people to operate this machine.
- ◆ Ensure that the blade is mounted correctly before use. Make sure that the blade rotates in the correct direction.

ENGLISH

Keep the blade sharp. Follow instruction for lubricating and changing accessories.

- ◆ Ensure the speed marked on the saw blade is at least equal to the speed marked on the saw.
- ◆ Always unplug the machine before carrying out any maintenance or when changing the blade.
- ◆ Never perform any cleaning, maintenance, removal of any off-cuts or other parts of the work piece from the cutting area when the machine is running and the saw head is not in the rest position.
- ◆ Make sure all locking knobs and handles are tight before starting any operation.
- ◆ Never attempt to stop the machine in motion rapidly by jamming a tool or other means against the blade; serious accidents can be caused unintentionally in this way.
- ◆ Before using or fitting any accessory consult the instruction manual. The improper use of an accessory can cause damage.
- ◆ Never make the warning signs on the power tool unrecognisable.
- ◆ Never stand on the power tool. Serious injuries could occur when the power tool tips over or when coming in contact with the saw blade.
- ◆ Do not take hold of the saw blade after working before it has cooled. The saw blade becomes very hot while working.
- ◆ To avoid injury from materials being thrown, unplug the saw to avoid accidental starting, and then remove small materials.
- ◆ Before use and after any maintenance the blade guard must be checked to ensure proper function. This test must be performed with the saw switched off and unplugged. If the guard fails to operate correctly, have your power tool serviced by a qualified repair agent. Call BLACK+DECKER customer services for you nearest service agent.
- ◆ **This table saw has been designed for sawing wood, plastic and nonferrous metal only.** Do not use the saw to cut other materials than those recommended by the manufacturer.
- ◆ Do not take hold of the saw blade after working before it has cooled. The saw blade becomes very hot while working.



Warning! Cutting plastics, sap coated wood, and other materials may cause melted material to accumulate on the blade tips and the body of the saw blade, increasing the risk of the blade overheating and binding while cutting.

Residual risks

The following risks are inherent to the use of saws: Even with the application of the relevant safety regulations and the implementation of safety devices, certain residual risks can not be avoided. These include:

- ◆ Injuries caused by touching any rotating/moving parts.
- ◆ Impairment of hearing.
- ◆ Risk of accidents caused by the uncovered parts of the rotating saw blade.
- ◆ Risk of injury when changing any parts, blades or accessories.
- ◆ Risk of squeezing fingers when opening the guards.
- ◆ Health hazards caused by breathing dust developed when sawing wood, especially oak, beech and MDF.
- ◆ Injuries caused by prolonged use of a tool. When using any tool for prolonged periods ensure you take regular breaks.

Noise

The declared noise emission values have been measured in accordance with a standard test method and may be used for comparing one tool with another.

The declared noise emission values may also be used in a preliminary assessment of exposure.

Warning! The noise emissions during actual use of the power tool can differ from the declared values depending on the ways in which the tool is used especially what kind of workpiece is processed.

Warning! Always wear proper personal hearing protection. Under some conditions and duration of use, noise from this product may contribute to hearing loss. Be aware of the following factors influencing exposure to noise:

- ◆ Use saw blades designed to reduce the emitted noise,
- ◆ Use only well sharpened saw blades, and
- ◆ Use specifically designed noise-reduction saw blades.

Labels on tool

The following pictograms along with the date code are shown on the tool:



Warning! To reduce the risk of injury, the user must read the instruction manual.



Wear safety glasses or goggles



Wear ear protection



Wear a dust mask



This product is not to be used by children under 16



Keep hands away from blade



Wear gloves when handling saw blades



Do not expose the appliance to rain or high humidity.



Disconnect the mains plug if the cord becomes damaged or entangled.

Electrical safety



This tool is double insulated; therefore no earth wire is required. Always check that the power supply corresponds to the voltage on the rating plate.

- ◆ If the supply cord is damaged, it must be replaced by the manufacturer or an authorised Stanley FatMax Service Centre in order to avoid a hazard.

Voltage drops

Inrush currents cause short-time voltage drops. Under unfavourable power supply conditions, other equipment may be affected. If the system impedance of the power supply is lower than 0.361, disturbances are unlikely to occur.

Using an extension cable

Always use an approved extension cable suitable for the power input of this tool (see technical data). Before use, inspect the extension cable for signs of damage, wear and ageing. Replace the extension cable if damaged or defective. When using a cable reel, always unwind the cable completely. Use of an extension cable not suitable for the power input of the tool or which is damaged or defective may result in a risk of fire and electric shock.

Features

This tool includes some or all of the following features.

1. Saw table
2. Blade guard
- 2a. Blade guard storage
3. Riving knife
4. Saw blade
- 4a. Saw blade storage
5. Rip fence
- 5a. Rip fence storage
6. Mitre gauge
- 6a. Mitre gauge storage
7. Dust bag
8. On/off switch
9. Leg stand
10. Bevel adjustment locking knob
11. Blade elevation handle
12. Leg stand locking knob
13. Blade tilting wheel
14. Locking handle for extension table

15. Locking handle for rip fence
16. Extension table
17. Spanner wrench X2
18. Guide rail
19. Push stick
20. Table insert
21. Overloaded protector
22. Leg stand level adjustor
23. Power cable
24. Power cable storage tabs

Assembly

- ◆ Open the box and lift the saw out.
- ◆ Place the saw on a smooth, flat surface such as a workbench or strong table.

Assembling the leg stand (Fig. A, B & C)

Note: The leg stands have been designed so they can only be assembled one way. ensure that the legs always slope outwards as shown on front cover and assembly drawing on page 2.

- ◆ Unscrew and remove all four leg stand locking knobs (12) as shown in figure A.
- ◆ Place the table saw upside down on a stable surface, and insert the leg stands (9) as shown in figure B. Ensure correct orientation.
- ◆ Replace the leg stand locking knobs (12) ensuring they pass through the holes on the leg stands (9) and tighten securely, as shown in figure B.
- ◆ The table saw comes with a leg stand level adjustor (22), this can be adjusted to compensate for irregular floors, as shown in figure C.

Riving knife set-up (Fig. D, E & F)

Warning! For transport reasons, the riving knife (3) has been fixed in the lower position before initial commissioning. Only work with the machine if the riving knife (3) is in the upper position. Fitting the riving knife (3) in the upper position is as follows:

- ◆ Remove the securing screw (20a) on the table insert (20) and lift the table insert clear from the saw, as shown in figure D.
- ◆ Raise the saw blade and riving knife assembly by turning the blade elevation handle (11) anti clockwise, as shown in figure E.
- ◆ Loosen the locking handle (3a) and pull the riving knife (3) into the upper position, as shown in figure F.
- ◆ Return the locking handle (3a) to the locked position.

Blade guard assembly (Fig. G)

- ◆ The blade guard (2) is supplied with a pre-assembled bolt (2a) fixed into the correct position.

- ◆ Position the bolt (2a) into the recess (3b) on the riving knife (3) and push towards the rear of the riving knife until it locks into position, as shown in figure G.

Saw blade assembly/replacement

Warning! Ensure the machine is disconnected from the power source. Wear safety gloves.

- ◆ Disassemble the saw blade guard (2).
- ◆ Remove the table insert (20).
- ◆ Loosen the saw blade nut by placing the spanner wrench (17) on the nut and countering with another spanner wrench (17) on the flange.

Warning! Turn the nut in the rotational direction of the saw blade.

- ◆ Remove the outer flange and take out the saw blade from the inner flange, with diagonal downward movement.
- ◆ Carefully clean the flange before fixing the new saw blade.
- ◆ Insert the new saw blade and fasten the outer flange.

Warning! The teeth of a new blade are very sharp and can be dangerous. Make sure the teeth point down at the front of the table, aligned with the arrow marked on the saw blade guard (2).

On/Off switch (8)

- ◆ To switch the machine on, lift the black paddle cover and press the green start button.
- ◆ To switch the machine off, press the black paddle.

Cutting depth

Turn the blade elevation handle (11) to set the blade to the required cutting depth.

- ◆ Turn anti-clockwise; to increase the cutting depth.
- ◆ Turn Clockwise; to reduce the cutting depth.

After each new adjustment it is advisable to carry out a trial cut in order to check the set dimensions.

Rip fence assembly (Fig. H, & I)

- ◆ Fix the rip fence (5) at the back side and press the locking handle (15) downwards.
- ◆ When disassembly, pull the locking handle (15) up and remove the rip fence (5).
- ◆ The rip fence can be tightened with the rear nut (5b).

Setting the cutting width (Fig. J)

The rip fence (5) is used for lengthwise cutting of material.

- ◆ Place the rip fence (5) on the guide rail (18) to the right or left of the saw blade.
- ◆ The scale on the guide rail (18) can be used to show the gap between fence rail and saw blade (4), only when the table is not in the extended position (Fig. L)
- ◆ Set the rip fence (5) to the required specification on the sight-glass and secure it with the locking handle for the rip fence (15).

Auxilliary stop (Fig. J1)

When sawing narrow workpieces and bevel angles, the auxilliary stop (5c) must be mounted to the rip fence (5) as shown in figure J1.

When sawing narrow workpieces they can become jammed between the rip fence and the saw blade, be caught by the rotation of the saw blade, and be thrown from the machine. Therefore adjust the auxilliary stop (5c) in such a manner that its guiding edge is located between the front saw blade tooth and the front end of the riving knife.

Using the mitre gauge (Fig. K)

- ◆ Push the miter gauge into a slot (1a) on the saw table (1).
- ◆ Loosen the locking handle (6a).
- ◆ Rotate the miter gauge (6b) until the required angle is set.
- ◆ The scale (6c) shows the set angle.
- ◆ Re-tighten the locking handle (6a).

Extension table (Fig. L)

The extension table (16) can be used for particularly wide workpieces.

- ◆ Loosen the locking handle (14) and pull out the table width extension to the required length.

Setting the blade angle (Fig. M)

Set the required bevel angle from 0 to 45 degree.

- ◆ Loosen the bevel adjustment locking knob (10).
- ◆ Push in the blade tilting wheel (13) and turn to the desired angle.
- ◆ Set up the desired angle then lock the knob (10) again.

Working instructions

After each new adjustment it is advisable to carry out a trial in order to check the set dimensions. After switching on the saw, wait for the blade to reach its maximum speed of rotation before commencing with the cut.

Secure long workpiece against falling off at the end of the cut (e.g. with a roller stand etc.) Take extra care when starting the cut!

Making longitudinal cuts

Longitudinal cutting (also known as slitting) is when you use the saw to cut along the grain of the wood. Press one edge of the workpiece against the rip fence (5) with the flat side on the saw table (1). The blade guard (2) must always be lowered over the workpiece. When you make a longitudinal cut, never adopt a working position that is in line with cutting direction.

- ◆ Switch on the saw.
- ◆ Place your hands (with fingers closed) flat on the workpiece and push the workpiece along and into the blade (4).
- ◆ Guide at the side with your left or right hand (depending on the position) only as far as the front edge of the saw blade guard (2).

- ◆ Always push the workpiece through to the end of the riving knife (3) using the push stick (19) as shown in figure N.
- ◆ The offcut piece remains on the saw table (1).
- ◆ Secure long workpiece against falling off at the end of the cut) with a roller stand etc.

Warning! Always use the push stick (19) when ripping small workpieces.

Do not cut excessively small workpieces.

Cross Cutting

- ◆ Lock the miter gauge (6) at 0 degree
- ◆ Set the bevel angle to 0 degree
- ◆ Adjust the saw blade (4) height
- ◆ Hold the workpiece flat on the table (1) and against the fence. Keep the workpiece away from the blade.
- ◆ Keep both hands away from the path of the saw blade.
- ◆ Switch the machine on and allow the saw blade to reach full speed.
- ◆ Hold the workpiece tightly against the fence and slowly move the workpiece together with the fence assembly until the workpiece comes underneath the upper blade guard.
- ◆ Allow the teeth to cut, and do not force the workpiece through the saw blade. The saw blade speed should be kept constant.

After completing the cut, switch the machine off, allow the saw blade to stop and remove the workpiece.

Warning! Never push or hold the cut-off-side of the workpiece.

Blade jamming handling

- ◆ Ensure the machine is disconnected from the power source.
- ◆ Remove the workpiece. Be careful of your hands not touching the saw blade.
- ◆ Press the overloaded protector (21) and connect the plug again, the machine can resume working.

After use

- ◆ After use, wipe off chips and dust adhering to the tool with a cloth or the like.
- ◆ Lubricate the sliding portions with machine oil to prevent rust.

Protecting the environment



Separate collection. Products and batteries marked with this symbol must not be disposed of with normal household waste.

Products and batteries contain materials that can be recovered or recycled reducing the demand for raw materials. Please recycle electrical products and batteries according to local provisions. Further information is available at www.2helpU.com.

Technical data

		BES720 Type 1
Voltage	V	230
Frequency	Hz	50
Power input	W	1800
No-load speed	/min	5200
Blade diameter	mm	254
Blade body thickness	mm	2.0
Allowed range of kerf width	mm	2.8
Bore size	mm	30
Riving knife thickness	mm	2.5
Max. cutting depth at 45°	mm	58
Max. cutting depth at 90°	mm	80
Blade bevel range		0 - 45°
weight	kg	27.56

Level of sound pressure according to EN 62841:

L_{pA} (sound pressure) 95 dB(A), Uncertainty (K) 3 dB(A)

L_{WA} (sound power) 108 dB(A), Uncertainty (K) 3 dB(A)

ENGLISH

EC declaration of conformity
MACHINERY DIRECTIVE



BES720 Table Saw

Black & Decker declares that these products described under "technical data" are in compliance with:
EN62841-1:2015, EN62841-3-9:2015+A11:2017,

These products also comply with Directive
2006/42/EC, 2014/30/EU and 2011/65/EU.

For more information, please contact Black & Decker at the following address or refer to the back of the manual.

The undersigned is responsible for compilation of the technical file and makes this declaration on behalf of
Black & Decker.

A handwritten signature in black ink, appearing to read 'A P Smith', written in a cursive style.

A. P. Smith
Technical Director
Black & Decker Europe, 210 Bath Road, Slough,
Berkshire, SL1 3YD
United Kingdom
26/08/2019

Guarantee

Black & Decker is confident of the quality of its products and offers consumers a 24 month guarantee from the date of purchase. This guarantee is in addition to and in no way prejudices your statutory rights. The guarantee is valid within the territories of the Member States of the European Union and the European Free Trade Area.

To claim on the guarantee, the claim must be in accordance with Black & Decker Terms and Conditions and you will need to submit proof of purchase to the seller or an authorised repair agent. Terms and conditions of the Black & Decker 2 year guarantee and the location of your nearest authorised repair agent can be obtained on the Internet at **www.2helpU.com**, or by contacting your local Black & Decker office at the address indicated in this manual.

Please visit our website **www.blackanddecker.eu** to register your new Black & Decker product and receive updates on new products and special offers.

Сфера застосування

Циркулярний верстат BLACK+DECKER BES720 призначений для різання і торцювання всіх порід деревини, що відповідають розмірам верстата. Цей інструмент призначений лише для побутового використання.

Інструкції з техніки безпеки

Загальні правила безпеки для електричного інструмента



Увага! Прочитайте всі попередження та інструкції з техніки безпеки, а також рисунки та специфікації щодо електричного інструменту. Невиконання наведених нижче попереджень та інструкцій може призвести до ураження електричним струмом, пожежі та/або серйозних травм.

Збережіть всі попередження та інструкції для використання в майбутньому. Термін «електричний інструмент» в усіх попередженнях, перерахованих нижче, стосується використовуваних вами інструментів, що працюють від мережі енергоспоживання (з використанням електричного кабелю) або акумуляторів (без кабелю).

1. Безпека робочої зони

- a. **Тримайте робочу зону чистою та добре освітленою.** Невпорядковані й темні робочі зони збільшують імовірність нещасного випадку.
- b. **Не використовуйте електричні інструменти у вибухонебезпечній атмосфері, наприклад у присутності займистих рідин, газів та пилу.** Електричні інструменти створюють іскри, що можуть запалити пил або випаровування.
- c. **Тримайте дітей та сторонніх подалі під час використання інструменту.** Відвернення уваги може призвести до втрати контролю.

2. Електрична безпека

- a. **Вилка електричного інструмента має відповідати розетці. Ніколи жодним чином не змінюйте вилку. Не використовуйте адаптери з заземленими електричними інструментами.** Немодифіковані вилки та розетки, що відповідають їм, зменшують ризик ураження електричним струмом.
- b. **Уникайте контакту тіла із заземленими поверхнями, такими як труби, радіатори, плити та холодильники.** Якщо ваше тіло заземлене, збільшується ризик ураження електричним струмом.
- c. **Не залишайте електричні інструменти під дощем або за умов підвищеної вологості.** Вода, що потрапляє в електричний інструмент, підвищує ризик ураження електричним струмом.

- d. **Не використовуйте кабель живлення не за призначенням. Ніколи не переносьте, не тягніть та не відключайте електричний інструмент від розетки живлення за допомогою шнура. Тримайте шнур подалі від високих температур, мастила, гострих предметів та рухомих деталей.** Пошкоджені або перекручені шнури підвищують ризик ураження електричним струмом.
 - e. **При використанні електричного інструменту на вулиці, використовуйте подовжуючий шнур, що підходить для використання на вулиці.** Використання шнура, що підходить для вулиці, знижує ризик ураження електричним струмом.
 - f. **Якщо неможливо уникнути використання електричного інструменту за умов підвищеної вологості, використовуйте джерело живлення, захищене пристроєм залишкового струму (RCD).** Використання RCD знижує ризик ураження електричним струмом.
- #### 3. Особиста безпека
- a. **Будьте в стані готовності, дивіться, що ви робите, та використовуйте загальний глузд, коли ви працюєте з електричним інструментом. Не використовуйте електричний інструмент, коли ви втомлені або знаходитесь під впливом наркотичних речовин, алкоголю або ліків.** Втрата уваги при роботі з електричними інструментами можуть призвести до серйозних травм.
 - b. **Використовуйте особисті засоби безпеки. Завжди використовуйте засоби захисту очей.** Засоби безпеки, такі як протипилова маска, неслизькі безпечні черевики, захисний шолом та засоби захисту слухового апарату при використанні для відповідних умов зменшують імовірність особистих травм.
 - c. **Уникайте випадкового запуску. Переконайтеся в тому, що вимикач знаходиться в позиції Вимк., перш ніж підключати інструмент до джерела живлення та/або акумулятора, переміщувати або переносити.** Якщо ви переносите інструмент, тримаючи палець на перемикачі, або підключаєте живлення з перемикачем в позиції Увімк., це може призвести до нещасного випадку.
 - d. **Зніміть всі налаштувальні ключі або гайкові ключі перед вмиканням електричного інструмента.** Гайковий ключ, що залишився прикріпленим до якоїсь деталі електричного пристрою, що обертається, може призвести до травм.
 - e. **Не перенапружуйтеся. Завжди утримуйте правильну постановку ніг і рівновагу.** Це дає вам змогу краще контролювати інструмент в непередбачуваних ситуаціях.

- f. Вдягайте відповідний одяг. Не вдягайте вільний одяг або прикраси. Тримайте волосся та одяг подалі від рухомих деталей. Вільний одяг, прикраси або довге волосся можуть зачепитися за рухомі деталі.
- g. Якщо передбачені пристрої для підключення до засобів виділення та збирання пилу, переконайтеся, що вони правильно підключені та використовуються. Використання таких пристроїв зменшує ризик виникнення небезпечних ситуацій, що пов'язані з потраплянням пилу.
- h. Навіть якщо ви добре знаєте інструмент та часто його використовуєте, не розслабляйтесь та не забувайте про принципи техніки безпеки. Необережні дії можуть за долю секунди призвести до важких тілесних ушкоджень.
4. Використання електричного інструмента та догляд за ним
- a. Не застосовуйте надмірні зусилля під час роботи з інструментом. Використовуйте електричний інструмент, який відповідає завданню, що виконується. Правильно обраний інструмент виконає завдання краще та безпечніше за умов, для яких він був розроблений.
- b. Не використовуйте інструмент, вмикач якого не вмикає та не вимикає його. Будь-який електричний інструмент, який не може управлятися вмикачем, є небезпечним і має бути відремонтований.
- c. Відключіть вилку від джерела живлення та/або зніміть акумуляторний блок з електричного інструмента перед тим, як робити будь-які налаштування, змінювати додаткове обладнання чи зберігати електричні інструменти. Ці профілактичні заходи зменшують ризик випадкового запуску електричного інструмента.
- d. Зберігайте вимкнені електричні інструменти подалі від дітей та не дозволяйте особам, що не знайомі з електричним інструментом або цими інструкціями, використовувати електричний інструмент. Електричні інструменти є небезпечними, якщо вони використовуються некваліфікованими користувачами.
- e. Технічне обслуговування електричних інструментів та аксесуарів. Перевіряйте несумісність або заїдання рухомих деталей, наявність ушкоджених частин та інших умов, що можуть впливати на роботу електричного інструмента. Якщо є пошкодження, відремонтуйте електричний інструмент перед використанням. Багато нещасних випадків є результатом того, що інструмент не пройшов відповідного технічного обслуговування.
- f. Тримайте різальні інструменти гострими та чистими. Правильно доглянуті різальні інструменти з гострими різальними кромками мають меншу ймовірність заїдання, та ними легше керувати.
- g. Використовуйте електричний інструмент, приладдя та деталі інструмента тощо у відповідності до цих інструкцій, зважаючи на умови використання та роботу, яка має бути виконана. Використання електричних інструментів не за призначенням може призвести до виникнення небезпечних ситуацій.
- h. Всі ручки та поверхні для тримання інструменту повинні бути сухими та без залишків мастила. Слизькі ручки та жирні поверхні не дозволяють безпечно працювати та контролювати інструмент у неочікуваних ситуаціях.
5. Обслуговування
- a. Надавайте ваш електричний інструмент для обслуговування кваліфікованим спеціалістом з ремонту та використовуйте тільки ідентичні замінні деталі. Це забезпечить безпеку електричного пристрою.

Інструкції з техніки безпеки для циркулярних верстатів

1. Застереження про захисні кожухи
- a. Тримайте захисні кожухи на місці. Захисні кожухи мають бути в робочому стані і правильно змонтовані. Захисний кожух, який не закріплено, пошкоджено, або він неправильно функціонує, підлягає ремонту або заміні.
- b. Завжди використовуйте захисний кожух пильного диска і розклинюючий ніж для будь-яких наскрізних операцій різання. Для наскрізного різання, коли пильний диск розрізає всю товщину заготовки, захисний кожух та інші захисні пристрої допомагають знизити ризик отримання травм.
- c. Після завершення операції (наприклад, фальцювання, обдирання або розпилу), яка вимагає демонтажу захисного кожуха і розклинюючого ножа, негайно встановіть захисну систему назад. Захисний кожух і розклинюючий ніж допомагають знизити ризик отримання травм.
- d. Перед включенням пилки переконайтеся, що пильний диск не стикається з захисним кожухом, розклинюючим ножом або заготовкою. Неправильний контакт цих деталей з пильним диском може призвести до виникнення небезпечної ситуації.
- e. Налаштуйте розклинюючий ніж, як описано у цьому керівництві. Невірна відстань, розташування та вирівнювання може зробити цей ніж неефективним для зниження ймовірності віддачі.

- f. **Розклинюючий ніж буде працювати лише якщо він вставлений у заготовку.** Розклинюючий ніж неефективний при різанні занадто коротких заготовок, які неможливо за нього зачепити. В таких умовах неможливо запобігти віддачі за допомогою розклинюючого ножа.
- g. **Використовуйте відповідний пильний диск для розклинюючого ножа.** Для правильної роботи розклинюючого ножа діаметр пильного диска має відповідати діаметру розклинюючого ножа, товщина пильного диска має бути менше товщини розклинюючого ножа, а ширина розрізу пильного диска має бути більше товщини розклинюючого ножа.
2. **Застереження про процедури різання**
- a. **НЕБЕЗПЕЧНО: Ніколи не кладіть пальці або руки поблизу або на одній лінії з пильним диском.** Незначна неуважність або проковзування може направити вашу руку до пильного диска і призвести до серйозних травм.
- b. **Подавайте заготовку в пильний диск тільки проти напрямку обертання.** Подача заготовки в тому ж напрямку, в якому обертається пильний диск над столом, може привести до втягування заготовки та вашої руки в пильний диск.
- c. **Ніколи не використовуйте кутовий упор для подачі заготовки при розриві і не використовуйте напрямну планку в якості обмежувача довжини при торцюванні за допомогою кутового упору.** Одночасно спрямовуючи заготовку за допомогою напрямної планки та кутового упору, можна підвищити ймовірність заїдання і віддачі пильного диска.
- d. **При розриві завжди прикладайте зусилля при подачі заготовки між напрямною і пильним диском.** Використовуйте штовхальник, коли відстань між напрямною і пильним диском складає менше 150 мм, і штовхальний блок, коли ця відстань менше 50 мм. Допоміжні пристрої дозволяють тримати вашу руку на безпечній відстані від пильного диска.
- e. **Використовуйте тільки штовхальник, що поставляється виробником або виготовлений відповідно до інструкцій.** Цей штовхальник забезпечує достатню відстань між рукою і пильним диском.
- f. **Ніколи не використовуйте пошкоджений або порізаний штовхальник.** Пошкоджений штовхальник може зламатися, що призведе до зісковзування руки в пильний диск.
- g. **Не виконуйте жодних операцій «вільною рукою».** Для розміщення і направлення заготовки завжди використовуйте напрямну планку або кутовий упор. «Вільна рука» означає використання рук для підтримки або направлення заготовки замість напрямної планки або кутового упору. Розпилювання за допомогою «вільної руки» призводить до зміщення, заїдання і віддачі.
- h. **Ніколи не тягніться навколо або над пильним диском, що обертається.** Дотик до заготовки може призвести до випадкового контакту з рухомим пильним диском.
- i. **Забезпечте допоміжну опору заготовки ззаду та/ або з боків столу пилки для довгих та/або широких заготовок, щоб вони залишалися рівними.** Довга та/ або широка заготовка має схильність до обертання на краю стола, що призводить до втрати контролю, заїдання пильного диска і віддачі.
- j. **Подавайте заготовку з рівномірною швидкістю. Не згинайте і не скручуйте заготовку.** Якщо станеться заклинювання, негайно вимкніть інструмент, від'єднайте його від мережі і усуньте заклинювання. Заклинювання пильного диска заготовкою може викликати віддачу або зупинити двигун.
- k. **Не виймайте шматки відрізаного матеріалу під час роботи пили.** Матеріал може застрягти між напрямною або всередині захисного кожуха пильного диска і пильним диском, втягуючи ваші пальці в пильний диск. Перш ніж видалити матеріал, вимкніть пилку і дочекайтесь зупинки пильного диска.
- l. **При розриві заготовок товщиною менше 2 мм використовуйте допоміжну напрямну в контакт з стільницею.** Тонка заготовка може заклинити під напрямною планкою і викликати віддачу.
3. **Причини віддачі та відповідні попередження**
- Віддача — це раптова реакція заготовки через защемлення чи заклинювання пильного диска або через неправильне розташування лінії розрізу заготовки по відношенню до пильного диска, або коли частина заготовки заїдає між пильним диском і напрямною чи іншим фіксованим об'єктом.
- Найчастіше під час віддачі заготовка піднімається зі столу за задньою частиною пильного диска і рухається до оператора.
- Віддача є результатом невірної використання та/або некоректної роботи або невідповідних умов роботи, яких можна уникнути, уживаючи відповідних заходів, наведених нижче.
- a. **Ніколи не вставляйте прямо навпроти пильного диска. Завжди розташуйте своє тіло з того ж боку пильного диска, що і напрямна.** Віддача може виштовхнути заготовку з великою швидкістю в бік людей, що стоять попереду та на одній лінії з пильним диском.

- b. Ніколи не тягніться над пильним диском або за ним, щоб потягнути або підтримати заготовку. Може статися випадковий контакт з пильним диском або віддача може привести до затягування пальців в пильний диск.
 - c. Ніколи не тримайте й не притискайте заготовку, що відрізується до пильного диска, що обертається. Притиснення заготовки, що відрізується до пильного диска створює умови для заклинювання і віддачі.
 - d. Вирівняйте напрямку паралельно пильному диску. Неправильно розташована напрямна притискає заготовку до пильного диска і створює віддачу.
 - e. Дотримуйтесь особливої обережності при виконанні розпилу в сліпих зонах зібраних деталей. Пильний диск може натрапити на предмет, що спричинить віддачу.
 - f. Закріплюйте великі панелі для зменшення ризику затиснення диска та віддачі. Великі панелі можуть прогинатися під власною вагою. Потрібно розташовувати опору(и) під всіма частинами панелі, що звисають над поверхнею столу.
 - g. Дотримуйтесь особливої обережності при різанні скрученої, сучкуватої, викривленої заготовки, або такої, що не має прямої кромки, щоб направляти її уздовж напрямної або за допомогою кутового упору. Викривлена, сучкувата або скручена заготовка є нестабільною і викликає зсув пропили від пильного диска, заклинювання і віддачу.
 - h. Ніколи не розрізуйте більше однієї заготовки, розташованої вертикально або горизонтально. Пильний диск може зачепити одну або кілька частин і викликати віддачу.
 - i. Під час поновлення розпилювання заготовки з пильним диском у заготовці, вирівняйте пильний диск у пропилі, щоб зубці не входили у зчеплення з матеріалом. Якщо пильний диск зачепиться, то при повторному запуску він може підняти заготовку і викликати віддачу.
 - i. Тримайте пильні диски чистими, гострими і з достатньою комплектацією. Ніколи не використовуйте деформовані пильні диски або диски з тріщинами чи зламаними зубцями. Гострі і правильно відрегульовані пильні диски мінімізують заклинювання, гальмування і віддачу.
4. Попередження про робочий процес циркулярного верстата
- a. При знятті вставки для столу, заміні пильного диска або регулюванні розклинюючого ножа або захисного кожуха, а також при залишенні пристрою без нагляду вимикайте циркулярний верстат і відключайте кабель живлення від мережі. Запобіжні заходи дозволять уникнути нещасних випадків.
 - b. Ніколи не залишайте циркулярний верстат без нагляду. Вимикайте інструмент і не залишайте його до повної зупинки. Циркулярний верстак без нагляду представляє неконтрольовану небезпеку.
 - c. Розмістіть циркулярний верстат в добре освітленому і рівному місці, де можна підтримувати хорошу опору і рівновагу. Установку потрібно проводити в місці, що забезпечує достатньо простору для зручності роботи з заготовкою необхідного розміру. Занадто тісні, темні ділянки і нерівні слизькі підлоги можуть стати причиною нещасних випадків.
 - d. Регулярно очищуйте і видаляйте тирсу з-під столу пилки та/або пристрою для збирання пилу. Накопичена тирса є горючою і може займатися.
 - e. Циркулярний верстат повинен бути закріплений. Неправильно закріплений циркулярний верстат може зрушитися або перекинутися.
 - f. Перед включенням циркулярного верстата необхідно прибрати зі столу інструменти, деревні відходи тощо. Відволікання або потенційне заклинювання можуть бути небезпечними.
 - g. Завжди використовуйте пильні диски відповідного розміру та з правильною формою отворів оправлення (ромбоподібні або круглі). Пильні диски, що не відповідають кріпильним пристосуванням пилки, обертатимуться несиметрично відносно центру, що може призвести до втрати контролю.
 - h. Ніколи не використовуйте пошкоджені або неправильні кріпильні пристосування пильного диска, такі як фланці, шайби, болти або гайки. Ці кріпильні пристосування були спеціально розроблені для вашої пилки, для її безпечної експлуатації та оптимальної роботи.
 - i. Ніколи не вставайте на циркулярний верстат, не використовуйте його в якості стільця-драбини. У разі перекидання або випадкового дотику до ріжучого інструменту можливі важкі травми.
 - j. Переконайтесь, що пильний диск встановлений для обертання в правильному напрямку. Забороняється використовувати на циркулярних верстатах шліфувальні круги, дротяні щітки або абразивні диски. Неправильне встановлення пильного диска або використання не ухваленого приладдя може призвести до серйозних травм.
- Додаткові інструкції з техніки безпеки для циркулярних верстатів**
- ◆ Використання за призначенням описане в цьому керівництві з використання. Використання аксесуарів або приладдя, виконання будь-яких дій з інструментом, що суперечать рекомендаціям цієї інструкції, може становити небезпеку травмування людини та/або

пошкодження майна.

- ◆ Не використовуйте тріснуті/вигнуті/пошкоджені/деформовані пильні диски.
- ◆ Не використовуйте пильні диски більшого або меншого діаметру, ніж рекомендовано. Зверніться до технічних даних, щоб дізнатися, який диск вам потрібен.



Увага! Контакт з пилом або вдихання пилу, який виникає внаслідок розпилювання, може загрожувати здоров'ю оператора та присутніх сторонніх осіб. Необхідно використовувати протипилову маску, яка призначена спеціально для захисту від пилу та випаровувань, та переконайтеся, що особи, які знаходяться в робочій зоні, також використовують засоби захисту.

- ◆ Не працюйте з матеріалом, що містить азбест. Азбест вважається канцерогенним.
- ◆ При роботі з пильними дисками і грубим матеріалом надягайте рукавиці (коли це можливо, пильні диски слід носити в тримачі).
- ◆ Носіть засоби захисту органів слуху, щоб знизити ризик втрати слуху.
- ◆ Пропонується використовувати спеціальні нешумні пильні диски.
- ◆ Носіть засоби захисту очей, щоб знизити ризик отримання травми.
- ◆ При розпилюванні деревини використовуйте пилосбірник з комплекту поставки.
- ◆ Виберіть диск, що підходить для різання матеріалу.
- ◆ Не використовуйте пристрій без встановленого захисного кожуха. Не використовуйте пристрій, якщо захисний кожух не функціонує або не обслуговується належним чином.
- ◆ Перед кожним розпилком необхідно переконатися в надійній фіксації пристрою.
- ◆ Всі ручки інструменту повинні бути сухими, чистими та без залишків мастила.
- ◆ Тримайте пристрій в чистоті і не допускайте попадання в нього сипучих матеріалів, наприклад, стружки і обрізків.
- ◆ Переконайтеся, що пристрій і робоча зона оснащені відповідним загальним або локальним освітленням.
- ◆ Забороняється допускати до роботи з пристроєм невідготовлених осіб.
- ◆ Перед використанням переконайтеся, що пильне полотно встановлено вірно. Переконайтеся, що пильний диск обертається у потрібному напрямку. Пильне полотно має бути гострим. Дотримуйтесь інструкції щодо змащування та заміни витратних матеріалів.
- ◆ Переконайтеся, що швидкість, зазначена на пильному диску, як мінімум дорівнює швидкості, зазначеній на пилці.
- ◆ Перед виконанням будь-яких робіт із обслуговування інструменту або заміни диска, завжди відключайте силовий кабель від мережі.
- ◆ Ніколи не здійснюйте очищення, технічне обслуговування, видалення обрізків або інших частин заготовки із зони різання, якщо пристрій працює і ріжуча головка не знаходиться в неробочому положенні.
- ◆ Перед виконанням будь-якої роботи перевірте, щоб були затягнені всі фіксуючі ручки і рукоятки.
- ◆ Ніколи не зупиняйте рух двигуна інструменту, щоб будь-яким чином протидіяти вільному обертанню диска, це може випадково призвести до серйозних нещасних випадків.
- ◆ Перед використанням або встановленням будь-якого приладдя, вивчіть відповідне керівництво з експлуатації. Невірне використання приладдя може призвести до пошкодження інструменту.
- ◆ Ніколи не допускайте, щоб попереджувальні знаки на електричному інструменті було неможливо розпізнати.
- ◆ Ніколи не вставайте на електричний інструмент. При перекиданні електричного інструменту або при контакті з пильним диском можливі важкі травми.
- ◆ Не торкайтеся до пильного диска після роботи до його охолодження. Під час використання пильний диск надмірно нагрівається.
- ◆ Щоб уникнути травм від матеріалів, що викидаються, відключіть силовий кабель, щоб уникнути випадкового запуску, а потім видаліть дрібні матеріали.
- ◆ Перед використанням і після будь-якого технічного обслуговування необхідно перевірити працездатність захисного кожуха диска. Дану перевірку слід проводити, коли пилка вимкнена і відключена від мережі електроживлення. Якщо захисний кожух не працює належним чином, зверніться до сервісного центру для ремонту електричного інструменту. Зателефонуйте до служби підтримки клієнтів BLACK+DECKER, щоб зв'язатися з найближчим сервісним агентом.
- ◆ **Цей циркулярний верстат призначений лише для розпилу деревини, пластмаси і кольорових металів.** Не використовуйте пилку для розпилюванні матеріалів, не рекомендованих виробником.
- ◆ Не торкайтеся до пильного диска після роботи до його охолодження. Під час використання пильний диск надмірно нагрівається.



Увага! Різання пластмаси, заболоні деревини з покриттям та інших матеріалів може призвести до накопичення розплавленого матеріалу на кінчикках пильного диска і його корпусі, збільшуючи ризик перегрівання і заїдання диска при різанні.

Залишкові ризики

Наступні ризики можуть залишитися при використанні пилок:

Незважаючи на виконання всіх відповідних правил техніки безпеки та використання захисних пристроїв, неможливо уникнути деяких залишкових ризиків. Сюди належать:

- ◆ Травми через контакт з деталями, що рухаються/обертаються.
- ◆ Порушення слуху.
- ◆ Ризик нещасного випадку, викликаний незакритими деталями пильного диска, що обертається.
- ◆ Ризик травми при заміні деталей, дисків або аксесуарів.
- ◆ Ризик затиснення пальців при відкритті захисних кожухів.
- ◆ Небезпека для здоров'я через вдихання пилу, що утворюється при розпилюванні деревини, особливо дубу, берези та ДВП.
- ◆ Травми через занадто тривале використання інструменту. Під час використання будь-якого інструменту протягом тривалого періоду часу не забувайте робити регулярні перерви.

Шум

Значення шуму були виміряні з дотриманням стандартних методів тестування та можуть використовуватися для порівняння одного інструменту з іншим.

Задекларовані значення шуму можна також використовувати для попереднього оцінювання шумового впливу.

Увага! Значення шуму під час використання інструмента можуть відрізнятися від задекларованих в залежності від способів використання інструмента, в першу чергу від типу заготовки, що обробляється.

Увага! Завжди надягайте засоби індивідуального захисту для органів слуху. За певних умов та тривалості використання шум від цього виробу може сприяти втраті слуху. Пам'ятайте про наступні фактори, що впливають на інтенсивність шуму:

- ◆ Використовуйте пильні диски, розроблені для зменшення рівня шуму,
- ◆ Використовуйте тільки добре заточені пильні диски, і
- ◆ Використовуйте спеціально розроблені нешумні пильні диски.

Написи на інструменті

На інструменті нанесені подані нижче позначки та код дати:



Увага! Щоб зменшити ризик травм, користувач повинен прочитати посібник з експлуатації.



Використовуйте захисні окуляри



Використовуйте засоби захисту органів слуху



Використовуйте респіратор



Цей продукт не можна використовувати дітям до 16 років



Тримайте руки подалі від диска



Вдягайте рукавиці під час роботи з пильними дисками



Не залишайте інструмент під дощем та в умовах підвищеної вологості.



Витягніть вилку з розетки у разі пошкодження або заплутування шнура.

Електрична безпека



Цей зарядний пристрій має подвійну ізоляцію; тому заземлення не є необхідним. Завжди перевіряйте відповідність джерела живлення напрузі, яка вказана на табличці з паспортними даними.

- ◆ Якщо силовий кабель пошкоджений, його необхідно замінити у виробника або в офіційному сервісному центрі Stanley FatMax для уникнення небезпеки.

Перепади напруги

Пусковий струм спричиняє короткі перепади напруги. За несприятливих умов подачі живлення це може вплинути на інше обладнання. Якщо опір системи подачі живлення нижче 0,361, перешкоди малоімовірні.

Використання подовжувального кабелю

Завжди використовуйте відповідний подовжувальний кабель, який підходить для споживаної потужності даного інструменту (див. технічні дані). Перед використанням огляньте кабель, щоб виявити ознаки пошкодження, зносу та старіння. Замініть кабель, якщо він пошкоджений або має якісь дефекти. При використанні кабельного барабану завжди витягуйте весь кабель. Використання подовжувального кабелю, який не відповідає споживаній потужності інструмента або має пошкодження або дефекти, може стати причиною пожежі або ураження електричним струмом.

Компоненти

Цей пристрій оснащено всіма або кількома з указаних нижче компонентів.

1. Стіл пилки
2. Захисний кожух диска
- 2а. Сховище для захисного кожуха диска
3. Розклинюючий ніж
4. Пильний диск
- 4а. Сховище для пильного диска
5. Напрямна планка
- 5а. Сховище для прямої планки
6. Кутовий упор
- 6а. Сховище для кутового упору
7. Пилосбірник
8. Вимикач
9. Ніжка
10. Ручка фіксації регулювання кута нахилу
11. Ручка підйому диска
12. Ручка фіксації ніжки
13. Колесо нахилу диска
14. Ручка фіксації висувного столу
15. Ручка фіксації прямої планки
16. Висувний стіл
17. Гайковий ключ Х2
18. Рольганг
19. Штовхальник
20. Вставка для столу
21. Захист від перенавантаження
22. Регулятор положення ніжки
23. Кабель живлення
24. Виступи для зберігання силового кабелю

Монтаж

- ◆ Відкрийте коробку і витягніть пилку.
- ◆ Розмістіть пилку на гладкій рівній поверхні, наприклад, на верстаті або міцному столі.

Прикріплення ніжки (Рис. А, В та С)

Примітка: ніжки спроектовані таким чином, щоб їх можна було монтувати тільки одним способом. Переконайтеся, що ніжки завжди спрямовані назовні, як показано на лицьовій стороні обкладинки і монтажному кресленні на сторінці 2.

- ◆ Відкрутіть і зніміть всі чотири фіксації ніжок (12), як показано на рисунку А.
- ◆ Помістіть циркулярний верстат в перевернутому положенні на стійку поверхню і вставте ніжки (9), як показано на рисунку В. Забезпечте правильну орієнтацію.
- ◆ Замініть ручки фіксації ніжок (12), переконавшись, що вони проходять через отвори на ніжках (9), та надійно затягніть, як показано на рисунку В.

- ◆ Циркулярний верстат поставляється з регулятором положення ніжки (22), який можна відрегулювати для компенсації нерівностей підлоги, як показано на рисунку С.

Налаштування розклинюючого ножа (Рис. D, E та F)

Увага! З міркувань транспортування розклинюючий ніж (3) перед першим введенням в експлуатацію був зафіксований в нижньому положенні. Працювати з пристроєм дозволяється тільки в тому випадку, якщо розклинюючий ніж (3) знаходиться в верхньому положенні. Установка розклинюючого ножа (3) у верхнє положення виконується наступним чином:

- ◆ Вийміть кріпильний гвинт (20а) на вставці для столу (20) і підійміть вставку для столу так, щоб вона була вільною від пилки, як показано на рисунку D.
- ◆ Підніміть пильний диск і вузол розклинюючого ножа, повернувши ручку підйому диска (11) проти годинникової стрілки, як показано на рисунку E.
- ◆ Ослабте ручку фіксації (3а) і витягніть розклинюючий ніж (3) в верхнє положення, як показано на рисунку F.
- ◆ Поверніть ручку фіксації (3а) в положення фіксації.

Збірка захисного кожуха диска (Рис. G)

- ◆ Захисний кожух диска (2) поставляється з попередньо змонтованим болтом (2а), закріпленим в правильному положенні.
- ◆ Вставте болт (2а) в поглиблення (3б) на розклинюючому ножі (3) і натисніть на нього ззаду, поки він не зафіксується, як показано на рисунку G.

Монтаж/заміна пильного диска

Увага! Переконайтеся, що пристрій відключено від джерела живлення. Одягніть захисні рукавички.

- ◆ Демонтуйте захисний кожух пильного диска (2).
- ◆ Витягніть вставку для столу (20).
- ◆ Відпустіть гайку пильного диска, встановивши гайковий ключ (17) на гайку і протиставивши інший гайковий ключ (17) на фланець.

Увага! Поверніть гайку в напрямку обертання пильного диска.

- ◆ Зніміть зовнішній фланець і вийміть пильний диск з внутрішнього фланця діагональним рухом вниз.
- ◆ Ретельно очистіть фланець перед встановленням нового пильного диска.
- ◆ Вставте новий пильний диск і закріпіть зовнішній фланець.

Увага! Зубці нового диска дуже гострі і можуть бути небезпечними. Переконайтеся, що зубці спрямовані вниз в передній частині столу та збігаються зі стрілкою, нанесеною на захисний кожух пильного диска (2).

Вимикач (8)

- ◆ Щоб увімкнути пристрій, підніміть чорну кришку і натисніть зелену кнопку запуску.
- ◆ Щоб вимкнути пристрій, натисніть на чорну кришку.

Глибина різання

Поверніть ручку підйому диска (11), щоб встановити диск на необхідну глибину різання.

- ◆ Для збільшення глибини різання повертайте проти годинникової стрілки.
- ◆ Для зменшення глибини різання повертайте за годинниковою стрілкою.

Після кожного нового регулювання рекомендується виконувати пробний розріз, щоб перевірити задані розміри.

Збірка напрямної планки (Рис. Н та І)

- ◆ Закріпіть напрямну планку (5) з тильної сторони і опустіть ручку фіксації (15) вниз.
- ◆ При розбиранні потягніть ручку фіксації (15) вгору і зніміть напрямну планку (5).
- ◆ Напряму планку можна затягнути за допомогою задньої гайки (5b).

Регулювання ширини різання (Рис. J)

Напрямна планка (5) використовується для поздовжнього різання матеріалу.

- ◆ Встановіть напрямну планку (5) на рольганг (18) праворуч або ліворуч від пильного диска.
- ◆ Шкала на рольгангу (18) може використовуватися для відображення зазору між напрямною і пильним диском (4), тільки коли стіл знаходиться не в висунутому положенні (Рис. L)
- ◆ Встановіть на оглядовому склі напрямну планку (5) згідно з необхідними параметрами і зафіксуйте її ручкою фіксації напрямної планки (15).

Допоміжний упор (Рис. J1)

При розпилюванні вузьких заготовок і скошених кутів необхідно встановити на напрямну планку (5) допоміжний упор (5с), як показано на рисунку J1.

При розпилюванні вузьких заготовок вони можуть застрягти між напрямною планкою і пильним диском, їх може заклинути при обертанні пильного диска і викинути з пристрою. Тому відрегулюйте допоміжний упор (5с) таким чином, щоб його напрямний край знаходився між переднім зубцем пильного диска і переднім кінцем розклинюючого ножа.

Використання кутового упора (Рис. К)

- ◆ Вставте кутовий упор в паз (1а) на столі пилки (1).
- ◆ Послабте ручку фіксації (6а).
- ◆ Повертайте кутовий упор (6b) до тих пір, поки не буде встановлено необхідний кут.

- ◆ На шкалі (6с) відображається заданий кут.
- ◆ Повторно затягніть ручку фіксації (6а).

Висувний стіл (Рис. L)

Для особливо широких заготовок можна використовувати висувний стіл (16).

- ◆ Послабте ручку фіксації (14) і висуньте висувну частину столу на необхідну довжину.

Регулювання кута диска (Рис. M)

Встановіть необхідний кут нахилу від 0 до 45 градусів.

- ◆ Послабте ручку фіксації регулювання кута нахилу (10).
- ◆ Втісніть колесо нахилу диска (13) і поверніть його на потрібний кут.
- ◆ Встановіть потрібний кут і знову зафіксуйте ручку (10).

Інструкції з експлуатації

Після кожного нового регулювання рекомендується виконувати пробний прогін, щоб перевірити задані розміри. Після включення пилки почекайте, поки вона досягне максимальної швидкості обертання, перш ніж приступати до розпилу.

Зафіксуйте довгу заготовку, щоб вона не впала після різання (наприклад, за допомогою роликової підставки тощо). Будьте особливо обережні при початку різання!

Виконання поздовжнього різання

Поздовжнє різання (також відоме як прорізка) — це коли ви використовуєте пилку для різання деревини по всій довжині. Притисніть один край заготовки до напрямної планки (5) плоскою стороною до столу пилки (1). Захисний кожух ножа (2) має бути завжди опущений над заготовкою. При поздовжньому різанні ніколи не приймайте робоче положення у напрямку різання.

- ◆ Увімкніть пилку.
- ◆ Покладіть руки (з зімкнутими пальцями) плоско на заготовку та штовхніть її вздовж і в диск (4).
- ◆ Направляйте лівою або правою рукою (в залежності від положення) тільки до переднього краю захисного кожуха пильного диска (2).
- ◆ Завжди проштовхуйте заготовку до кінця розклинюючого ножа (3) за допомогою штовхальника (19), як показано на рисунку N.
- ◆ Відрізана частина залишається на столі пилки (1).
- ◆ Зафіксуйте довгу заготовку, щоб вона не впала після різання за допомогою роликової підставки тощо.

Увага! При розриві дрібних заготовок завжди використовуйте штовхальник (19).

Не розпилюйте занадто малі заготовки.

Торцювання

- ◆ Зафіксуйте кутовий упор (6) на 0 градусів
- ◆ Встановіть кут нахилу на 0 градусів

- ◆ Налаштуйте висоту пильного диска (4)
- ◆ Тримайте заготовку плоско на столі (1) і притисніть до напрямної. Тримайте заготовку подалі від диска.
- ◆ Тримайте обидві руки подалі від пильного диска.
- ◆ Увімкніть пристрій і дайте пильному диску вийти на повну швидкість.
- ◆ Щільно притисніть заготовку до напрямної і повільно рухайте її разом з вузлом напрямної до тих пір, поки заготовка не опиниться під верхнім захисним кожухом диска.
- ◆ Дайте зубцям різати і не проштовхуйте заготовку крізь пильний диск. Швидкість пильного диска має бути постійною.

Після завершення різання вимкніть пристрій, дайте пильному диску зупинитися і витягніть заготовку.

Увага! Ніколи не штовхайте і не тримайте відрізану частину заготовки.

Усунення заклинювання диска

- ◆ Переконайтесь, що пристрій відключено від джерела живлення.
- ◆ Витягніть заготовку. Стежте за тим, щоб ваші руки не торкалися пильного диска.
- ◆ Натисніть на захист від перенавантаження (21), потім знову підключіть штекер, і пристрій зможе відновити роботу.

Після використання

- ◆ Після використання протріть інструмент тканиною або аналогічним матеріалом від стружки і пилу, що до нього прилипилися.
- ◆ Змащуйте рухливі частини машинним маслом для запобігання утворення іржі.

Захист навколишнього середовища

 Роздільний збір. Пристрої та батареї, позначені цим символом, не можна викидати зі звичайним побутовим сміттям.

Пристрої та батареї містять матеріали, які можна відновити та переробити, що зменшить потребу у сировині. Будь ласка, віддавайте електричні інструменти та батареї на переробку відповідно до місцевих постанов. Більш детальну інформацію можна отримати на сайті www.2helpU.com.

Технічні дані

		BES720, тип 1
Напруга	В	230
Частота	Гц	50
Вхідна потужність	Вт	1800
Швидкість без навантаження	об./хв.	5200
Діаметр пильного диска	мм	254
Товщина диска	мм	2,0
Допустимий діапазон ширини пропилу	мм	2,8
Розмір отвору	мм	30
Товщина розклинюючого ножа	мм	2,5
Макс. глибина різання при 45°	мм	58
Макс. глибина різання при 90°	мм	80
Діапазон нахилу диска		0 - 45°
Маса	кг	27,56

Рівень звукового тиску згідно з EN 62841:

L_{pA} (звуковий тиск) 95 дБ(А), похибка (К) 3 дБ(А)

L_{WA} (звукова потужність) 108 дБ(А), похибка (К) 3 дБ(А)

УКРАЇНСЬКА

Декларація про відповідність нормам ЄС
ДИРЕКТИВА ДЛЯ МЕХАНІЧНОГО ОБЛАДНАННЯ



Циркулярний верстат BES720

Компанія Black & Decker заявляє, що вироби, описані в розділі «Технічні дані» відповідають: EN62841-1:2015, EN62841-3-9:2015+A11:2017,

Ці продукти також відповідають Директивам 2006/42/EC, 2014/30/EU і 2011/65/EU.

Для отримання додаткової інформації, будь ласка, зверніться до компанії Black & Decker за наступною адресою або прочитайте інформацію на зворотній стороні цього посібника.

Нижчепідписаний несе відповідальність за упорядкування файлу технічних характеристик та робить цю заяву від компанії Black & Decker.

А. Сміт (A. Smith)
Технічний директор
Black & Decker Europe, 210 Bath Road, Slough,
Berkshire, SL1 3YD
United Kingdom (Великобританія)
26/08/2019

Гарантія

Компанія Black & Decker впевнена у якості своєї продукції та пропонує споживачам гарантію тривалістю 24 місяці з дати покупки. Ця гарантія доповнює і жодним чином не обмежує ваші законні права. Ця гарантія є чинною на території країн-членів Європейського Союзу та в європейській зоні вільної торгівлі.

Позив за гарантією повинен відповідати умовам компанії Black & Decker, при цьому вам необхідно буде надати доказ покупки продавцю або спеціалісту офіційного сервісного центру. Умови 2-річної гарантії компанії Black & Decker та місцезнаходження найближчого до вас сервісного центру можна дізнатися в інтернеті на сайті **www.2helpU.com**, або ж можна звернутися до місцевого представництва компанії Black & Decker за адресою, вказаною у цьому керівництві.

Будь ласка, відвідайте наш сайт **www.blackanddecker.eu**, щоб зареєструвати свій новий продукт Black & Decker та отримувати інформацію про нові продукти та спеціальні пропозиції.



Виробник:
"Stanley Black & Decker Deutschland GmbH" Black-&-Decker Str.40, D-65510 Idstein, Німеччина

УКРАЇНСЬКА



ГАРАНТІЙНИЙ ТАЛОН

2 РОКИ
ГАРАНТІЇ

1. Вітаємо Вас з покупкою високоякісного виробу Black+Decker і висловлюємо вдячність за Ваш вибір.
2. При покупці виробу вимагайте перевірки його комплектності і справності у Вашій присутності, інструкцію з експлуатації та заповнений гарантійний талон українською мовою. В гарантійному талоні повинні бути внесені: модель, дата продажу, серійний номер, дата виробництва інструменту; назва, печатка і підпис торгової організації. За відсутності у Вас правильно заповненого гарантійного талону, а також при невідповідності зазначених у ньому даних ми будемо змушені відхилити Ваші претензії щодо якості даного виробу.
3. Щоб уникнути непорозумінь, переконливо просимо Вас перед початком роботи з виробом уважно ознайомитися з інструкцією з його експлуатації. Правовою основою справжніх гарантійних умов є чинне Законодавство. Гарантійний термін на даний виріб складає 24 місяці і обчислюється з дня продажу. У разі усунення недоліків виробу, гарантійний строк продовжується на період його перебування в ремонті. Термін служби виробу становить 5 років з дня продажу.
4. У разі виникнення будь-яких проблем у процесі експлуатації виробу рекомендуємо Вам звертатися тільки в уповноважені сервісні центри Black+Decker, адреси та телефони яких Ви зможете знайти в гарантійному талоні, на сайті www.2helpU.com або дізнатися в магазині. Наші сервісні станції - це не тільки кваліфікований ремонт, але і широкий асортимент запчастин і аксесуарів.
5. Виробник рекомендує проводити періодичну перевірку і технічне обслуговування виробу в уповноважених сервісних центрах.
6. Наші гарантійні зобов'язання поширюються тільки на несправності, виявлені протягом гарантійного терміну і викликані дефектами виробництва та \ або матеріалів.
7. Гарантійні умови не поширюються на несправності виробу, що виникли в результаті:
 - 7.1. Недотримання користувачем приписів інструкції з експлуатації виробу, застосування виробу не за призначенням, неправильного зберігання, використання приладдя, витратних матеріалів і запчастин, що не передбачені виробником.
 - 7.2. Механічного пошкодження (відколи, тріщини і руйнування) внутрішніх і зовнішніх деталей виробу, основних і допоміжних рукояток, мережевого кабелю, що викликані зовнішнім ударним або будь-яким іншим впливом
 - 7.3. Потраплення у вентиляційні отвори та проникнення всередину виробу сторонніх предметів, матеріалів або речовин, що не є відходами, які супроводжують застосування виробу за призначенням, такими як: стружка, тирса, пісок, та ін.
 - 7.4. Впливу на виріб несприятливих атмосферних і інших зовнішніх факторів, таких як дощ, сніг, підвищена вологість, нагрівання, агресивні середовища, невідповідність параметрів електромережі, що зазначені на інструменті.
 - 7.5. Стихійного лиха. Пошкодження або втрати виробу, що пов'язані з непередбаченими лихами, стихійними явищами, у тому числі внаслідок дії непереборної сили (пожежа, блискавка, потоп і інші природні явища), а також внаслідок перепадів напруги в електромережі та іншими причинами, які знаходяться поза контролем виробника.
8. Гарантійні умови не поширюються:
 - 8.1. На інструменти, що піддавались розкриттю, ремонту або модифікації поза уповноваженим сервісним центром.
 - 8.2. На деталі, вузли та матеріали, що мають сліди природного зносу, такі як: приводні ремені і колеса, вугільні щітки, мастило, підшипники, зубчасті зчеплення редукторів, гумові ущільнення, сальники, направляючі ролики, муфти, вимикачі, бойки, штовхачі, стовпи тощо.
 - 8.3. На змінні частини: патрони, цанги, затискні гайки і фланці, фільтри, ножі, шліфувальні підшви, ланцюги, зірочки, пильні шини, захисні кожухи, пилки, абразиви, пильні і абразивні диски, фрези, свердла, бури тощо
 - 8.4. На несправності, що виникли в результаті перевантаження інструменту (як механічного, так і електричного), що спричинили вихід з ладу одночасно двох і більше деталей і вузлів, таких як: ротора і статора, обох обмоток статора, веденої і ведучої шестерень редуктора або інших вузлів і деталей. До безумовних ознак перевантаження виробу відносяться, крім інших: поява кольорів мінливості, деформація або оплавлення деталей і вузлів виробу, потемніння або обуглювання ізоляції проводів електродвигуна під впливом високої температури.

Товар отриманий в справному стані, без видимих ушкоджень, в повній комплектації, перевірений у моїй присутності, претензій щодо якості товару не маю. З умовами гарантійного обслуговування ознайомлений і згоден.

П. І. Б. та підпис власника _____

Шановні клієнти, наша мережа авторизованих сервісних центрів постійно розширюється. Актуальну інформацію про обслуговування в місті, що цікавить вас, ви можете дізнатися на сайті

www.2helpU.com

Інформація про інструмент

Найменування інструменту	
Модель	
Найменування продавця	
Дата продажу	

М.П.
Продавця

Серійний номер/Дата виробництва

Інструмент	
Зарядний пристрій	
Акумулятор 1	
Акумулятор 2	

На сайті www.2helpU.com доступні наступні функції:

- Список авторизованих сервісних центрів
- Зручний пошук найближчого сервісного центру
- Керівництво з експлуатації
- Технічні характеристики
- Список деталей і запасних частин
- Схема складання інструменту

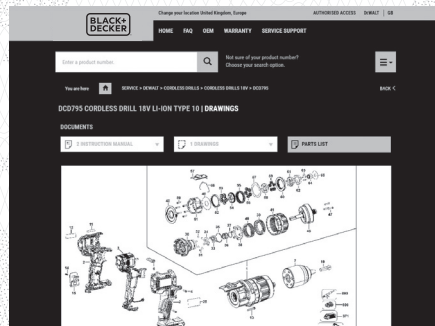
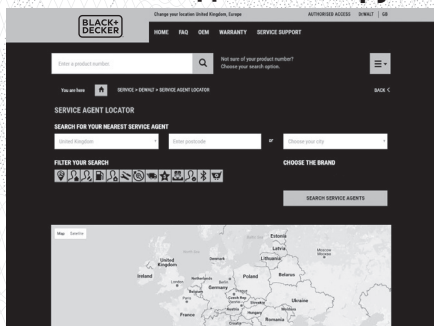

Також дану інформацію ви можете отримати, зателефонувавши за номером: 0 (800) 211 521 в Україні

ВІДМІТКА ПРО ПРОВЕДЕННЯ СЕРВІСНОГО ОБСЛУГОВУВАННЯ

№1	№2	№3	№4
№ замовлення	№ замовлення	№ замовлення	№ замовлення
Дата прийому	Дата прийому	Дата прийому	Дата прийому
Дата ремонту	Дата ремонту	Дата ремонту	Дата ремонту
Печатка і підпис сервісного центру	Печатка і підпис сервісного центру	Печатка і підпис сервісного центру	Печатка і підпис сервісного центру