

288-289

ПРИЗНАЧЕННЯ: Підрізка ламінату без сколів, при розкрій панельних матеріалів.
ОБЛАДНАННЯ: Форматно-розкрійні верстати з підрізним вузлом.
МАТЕРІАЛ: ДСП, ЛДСП, MDF, ламіновані панелі, HDF.

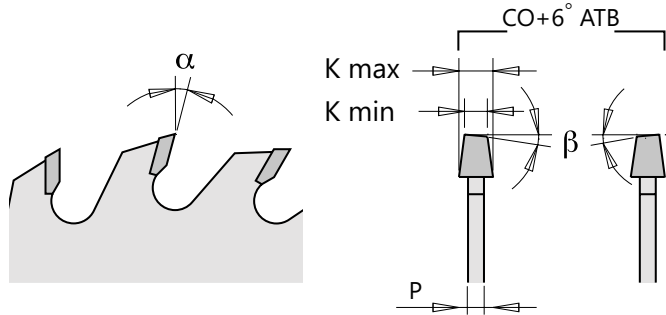

288 трапецеподібні

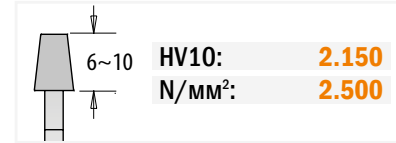

D MM	F MM	Додаткові отвори	Z	K MM	P MM	α	β	АРТИКУЛ
120	20		24	3,1-4,3	2,2	0°	CO+6° ATB	288.720.24H
120	22		24	3,1-4,3	2,2	0°	CO+6° ATB	288.720.24K
125	20		24	3,1-4,3	2,2	0°	CO+6° ATB	288.725.24H



289 двокорпусні

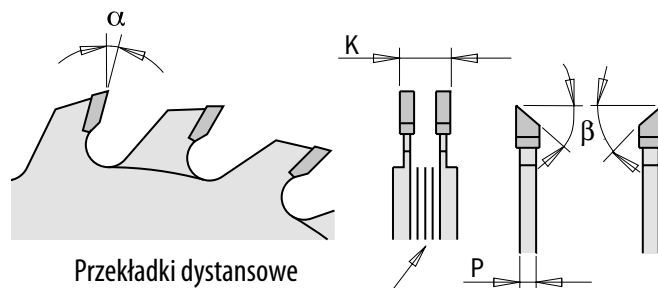
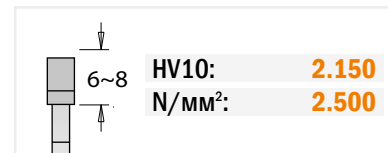

D MM	F MM	Додаткові отвори	Z	K MM	P MM	α	β	АРТИКУЛ
120	20	2/4,2/42	12+12	2,8-3,6		11°	5° ATB	289.720.24H
120	22	2/4,2/42	12+12	2,8-3,6		11°	5° ATB	289.720.24K
125	20	2/4,2/42	12+12	2,8-3,6		11°	5° ATB	289.725.24H